

STANLEY[®]

FATMAX[®]

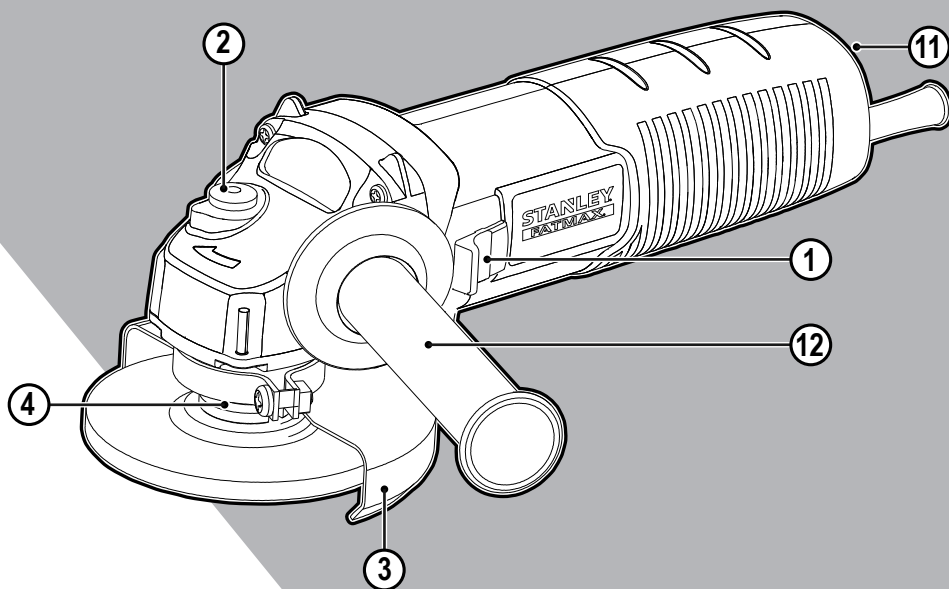

382020 - 50 BAL

www.stanley.eu

FMEG225VS

Slovenščina	(Prevod izvirnih navodil)	4
Hrvatski	(Prijevod izvornih uputa)	14
Srpski	(Prevod originalnog uputstva)	26
Македонски	(Превод на оригиналните упатства)	36

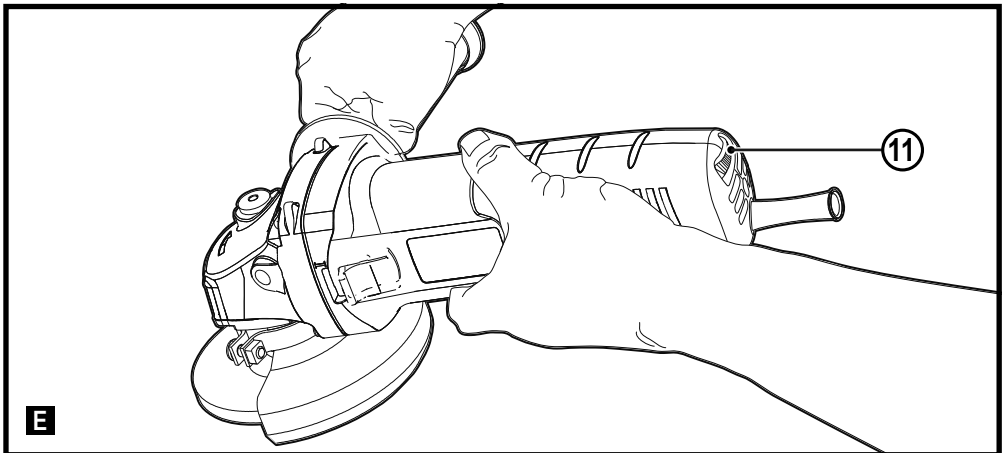
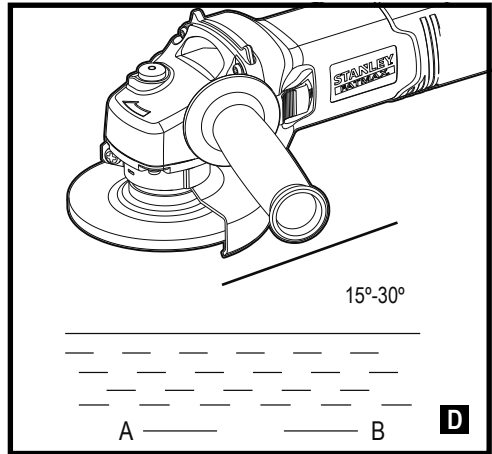
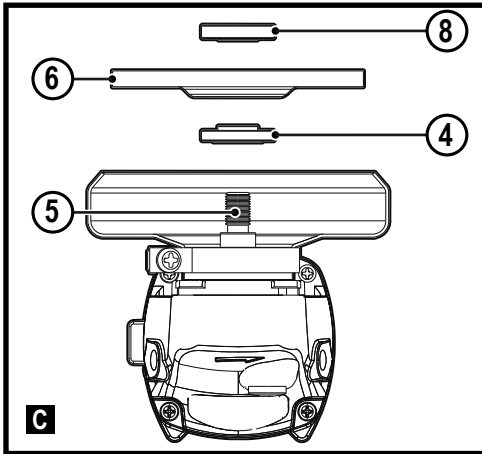
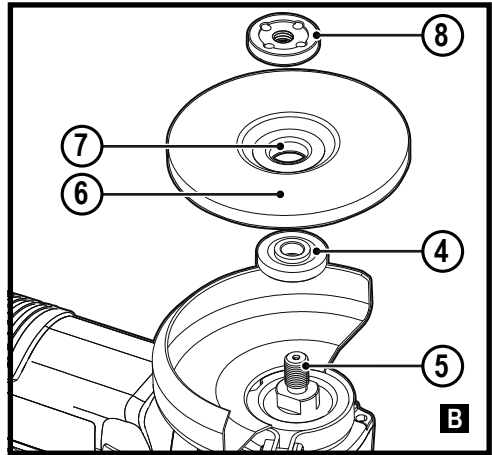
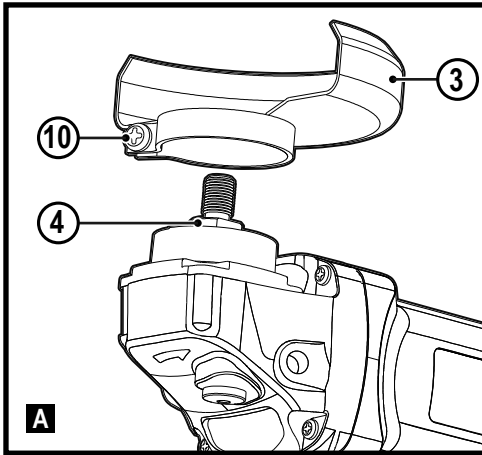

Predvidena uporaba

Kotni brusilnik FMEG225VS Stanley Fat Max je bil konstruiran za brušenje in rezanje kovine in zidov z ustreznimi rezalnimi, ali brusilnimi koluti.

Z ustrežno nameščenim ščitnikom so ta orodja namenjena ljubiteljskim in poklicnim uporabnikom za neprofesionalno uporabo.

Navodila za varno uporabo

Splošna opozorila za varno uporabo električnega orodja



Opozorilo! Preberite vsa varnostna opozorila in navodila. Posledice neupoštevanja varnostnih opozoril so lahko električni šok, požar in/ali težke telesne poškodbe.

Vsa opozorila in navodila shranite za poznejšo uporabo.

Izraz "električno orodje" v vseh spodaj navedenih opozorilih se nanaša na električno napajana električna orodja (napajana prek kabla) ali na električna orodja z akumulatorjem (brez kabla).

1. Varnost na delovnem mestu

- a. **Poskrbite, da bo delovno mesto vedno čisto in dobro osvetljeno.** V natrpanih ali temnih prostorih so nezgode pogostejše.
- b. **Električnega orodja ne uporabljajte v bližini gorljivih tekočin, plinov ali praha, ker obstaja nevarnost eksplozije.** Pri uporabi električnega orodja nastajajo iskre, ki lahko zanetijo prah ali hlape.
- c. **Med uporabo orodja ne smejo biti v bližini otroci in nepooblaščen odrasli.** Če vas motijo, lahko povzročijo, da izgubite nadzor nad orodjem.

2. Električna varnost

- a. **Vtiči električnega orodja morajo ustrezati vtičnicam. Nikoli na noben način ne predelujte vtiča. Uporaba adapterskih vtičev v kombinaciji z zaščitnim (ozemljenim) električnim orodjem ni dovoljena.** Nespremenjeni vtiči in prilagajoče se vtičnice zmanjšujejo nevarnost električnega šoka.
- b. **Izogibajte se stika z ozemljenimi površinami, kot so cevi, radiatorji, električne peči in hladilniki.** Če je vaše telo ozemljeno, je nevarnost električnega šoka večja.
- c. **Zavarujte električno orodje pred dežjem in vlago.** Vdor vode v električno orodje poveča tveganje električnega šoka.
- d. **Ne poškodujte električnega kabla. Kabla nikoli ne uporabljajte za prenašanje, vleko ali izkopljanje vtiča iz stenske vtičnice. Kabel zavarujte pred vročino, oljem, ostrimi robovi in premikajočimi se deli orodja.**

Poškodovani ali prepleteni kabli povečujejo tveganje za električni šok.

- e. **Ko uporabljate električno orodje na prostem, uporabite kabelski podaljšek, ki je namenjen uporabi na prostem.** Uporaba ustreznega podaljška za uporabo na prostem zmanjšuje možnost električnega udara.
- f. **Če se uporabi električnega orodja v vlažnem okolju ni mogoče izogniti, uporabite napravo na diferenčni tok (RCD).** Uporaba naprave na diferenčni tok (RCD) zmanjšuje tveganje električnega šoka.

3. Osebna varnost

- a. **Med uporabo orodja bodite ves čas pozorni, spremljajte potek dela in uporabljajte zdravo pamet. Električnega orodja ne uporabljajte, če ste utrujeni, pod vplivom mamil, alkohola ali zdravil.** E trenutek nepozornosti lahko privede do težkih telesnih poškodb.
- b. **Uporabite osebno zaščitno opremo. Vedno nosite zaščitna očala.** Zaščitna oprema, kot so zaščitne maske proti prahu, nedrseča obutev, čelada ali zaščita sluha ob uporabi zmanjšujejo nevarnost telesnih poškodb.
- c. **Izogibajte se nenamernemu zagonu. Pred priklopom na vir napajanja, dviganjem ali prenašanjem električnega orodja zagotovite, da bo stikalo na izklopljenem položaju.** Prenašanje električnega orodja s prstom na stikalu za vklop ali priključitev električnega orodja na električno omrežje z vklopljenim stikalom povečuje možnost nesreč.
- d. **Pred vklopom orodja odstranite vse ključe za nastavitve orodja.** Orodje ali ključ, ki ste ga pustili na vrtiljvem sestavnem delu lahko povzroči telesne poškodbe.
- e. **Izogibajte se nenavadni telesni drži. Poskrbite za varno stojišče in ravnotežje.** To omogoča boljši nadzor nad električnim orodjem v nepričakovanih situacijah.
- f. **Nosite ustrezna delovna oblačila. Ne nosite ohlapnih oblačil ali nakita. Z lasmi, obleko in rokavicami se ne približujte premikajočim se delom orodja.** Ohlapna obleka, nakit ali dolgi lasje se lahko ujamejo v premikajoče se dele orodja.
- g. **Če so na voljo priklopne naprave za ekstrakcijo praha in zbiralne naprave, se prepričajte, da so pravilno priklopljene in da jih uporabljate pravilno.** Uporaba naprav za odsesavanje prahu zmanjša nevarnosti, ki jih povzroča prah.

4. Uporaba in vzdrževanje električnega orodja

- a. **Ne preobremenjujte orodja. Uporabite pravo orodje za svoje delo.** Pravo električno orodje bo delo s predpisano hitrostjo in predvidenim načinom uporabe opravilo bolje in varneje.
- b. **Ne uporabljajte električnega orodja, če stikalo ne omogoča vklopa in izklopa.** Električno orodje, ki ga ni

mogoče nadzirati s stikalom, je nevarno in ga je treba popraviti.

- c. **Izvlcite vtič iz omrežne napetosti in/ali odstranite baterijo pred kakršnokoli nastavitvijo orodja, menjavo opreme ali pred shranjevanjem orodja.**
Ta varnostni ukrep zmanjšuje tveganje za zagon električnega orodja po nesreči.
 - d. **Ko električno orodje ni v uporabi, ga shranjujte izven dosega otrok in ne dovolite uporabe orodja osebam, ki niso seznanjene z delovanjem orodja ali s temi navodili za uporabo.** Električna orodja so nevarna, če jih uporabljajo neizkušene osebe.
 - e. **Električno orodje skrbno negujte. Redno preverjajte, ali so vrtljivi deli prosto gibljivi oz. niso zagosteni, počeni ali tako poškodovani, da je funkcija električnega orodja s tem okrnjena. Poškodovano električno orodje popravite pred ponovno uporabo.** Mnogo nesreč se zgodi zaradi neustreznega vzdrževanja električnih orodij.
 - f. **Ohranjajte rezalno orodje ostro in čisto.** Skrbno negovana rezalna orodja z ostrimi rezili se manj zatikajo in so bolj vodljiva.
 - g. **Električno orodje, dodatno opremo, vstavke itd. uporabljajte v skladu s temi navodili, ob tem pa upoštevajte vrsto dela, ki ga opravljate, in delovne pogoje.** Če orodje uporabljate v druge namene, kot je priporočeno, lahko taka uporaba povzroči poškodbe.
5. **Servis**
- a. **Električno orodje naj servisira le usposobljen serviser, ki pri tem pa uporablja samo originalne nadomestne dele.** To zagotavlja varnost pri delovanju in uporabi električnega orodja.

Dodatni varnostni ukrepi pri uporabi električnega orodja



Opozorilo! Dodatna varnostna navodila za brušenje s kolutom, brusnim papirjem ali žično krtačo, poliranje ter abrazivno rezanje:

- ◆ **Orodje je namenjeno brušenje s kolutom, brusnim papirjem ali žično krtačo, poliranje ter abrazivno rezanje. Preberite vsa varnostna opozorila, navodila, slikovne prikaze in specifikacije, priložene električnemu orodju.**
- ◆ Če spodnjih navodil ne upoštevate, lahko to povzroči električni šok, požar in/ali hude telesne poškodbe.
- ◆ **Ne uporabljajte pribora, ki ni zasnovan in s strani proizvajalca priporočen za uporabo s tem orodjem.** Če je določen pripomoček/nastavek možno pritrčiti na električno orodje to še ne pomeni, da je njegova uporaba varna.
- ◆ **Dovoljena nominalna hitrost pribora mora biti najmanj enaka najvišji hitrosti, označena na električnem orodju.** Pripomočki, ki se vrtijo hitreje, kot je njihova nominalna hitrost, se lahko polomijo in razletijo.
- ◆ **Zunanji premer in debelina opreme morata biti znotraj navedenih zmogljivosti vašega električnega orodja.** Orodje ne nudi ustrezne zaščite, oteženo je pa tudi rokovanje z orodjem, ki uporablja nastavke neustreznih velikosti.
- ◆ **Navojni del nastavka mora biti skladen z navojem pogonskega vretena.**
- ◆ **Če so nastavki pritrjeni s prirobnico mora središnja montažna luknja na nastavku ustrezati pritrtilnemu premeru prirobnice.** Če so priklopi nastavkov neustrezni in niso skladni z električnim orodjem, se nastavki vrtijo neenakomerno niso pravilno uravnoveženi in lahko povzročijo prekomerne vibracije in izgubo nadzora nad orodjem.
- ◆ **Ne uporabljajte poškodovanega pribora. Pred vsako uporabo preverite morebitne poškodbe pribora, kot so razpoke in odlomljeni delci na brusilnem kolutu, razpoke na podložni blazini, raztrganine ali prekomerna obraba, popuščene ali polomljene žice na žični krtači.** Če električno orodje ali pripomoček pade na tla, preverite morebitne poškodbe pripomočka ali uporabite nepoškodovani pripomoček. **Ko preverite in vgradite pripomoček/ pribor, naj orodje eno minuto deluje na najvišji hitrosti brez obremenitve.**
Poškodovani pribor se običajno v tem preizkusnem času polomi ali odlomi.
- ◆ **Nosite osebno zaščitno opremo. Glede na vrsto dela nosite popolno zaščito za obraz, zaščito za ušesa ali zaščitna očala. Če je primerno, nosite masko proti prahu, zaščito za ušesa, rokavice in predpasnik, ki zmorejo zaustaviti majhne abrazivne delce obdelovanega predmeta.** Zaščitna očala morajo biti sposobna zadržati leteče delce, ki nastanejo pri različnih delih. Maska za zaščito pred prahom ali respirator mora filtrirati delce, ki nastajajo med delom. Predolga izpostavljenost hrupu lahko povzroči poškodbo/izgubo sluha.
- ◆ **Opazovalci naj se umaknejo na varno razdaljo od delovnega mesta. Ljudje, ki vstopajo v delovno območje orodja, morajo obvezno nositi osebno zaščitno opremo.** Delci obdelovanca ali polomljene opreme so lahko izvrženi in povzročijo poškodbe tudi izven neposrednega delovnega območja.
- ◆ **Ko opravljate taka dela, kjer se lahko pribor z rezilom dotakne skrite napeljave ali lastnega napajalnega kabla, električno orodje vedno držite za izolirano površino.**

Če se oprema za rezanje dotakne žice pod napetostjo, bodo pod napetostjo tudi kovinski deli električnega orodja, to pa lahko povzroči električni šok.

- ◆ **Uporabite sponke ali drug varen način za pritrditev obdelovanca na stabilno delovno podlago.** Če držite obdelovanec z roko ali ga pritiskate ob telo, bo nestabilen in lahko povzroči izgubo nadzora.
- ◆ **Držite napajalni kabel proč od vrtečega se nastavka/ pribora.** Če izgubite nadzor, lahko prerežete kabel oz. kabel se lahko ovije okoli roke in jo povleče v vrteči se nastavek.
- ◆ **Nikoli ne odlagajte električnega orodja na tla, dokler se pribor ni popolnoma ustavil.** Vrteči se nastavek lahko zgrabi površino in iztrga električno orodje iz nadzora.
- ◆ **Ne prenašajte vključenega, delujočega orodja.** Vrteči se pripomoček lahko ob naključnem stiku z obleko zagradi oblačilo in povleče pripomoček v telo.
- ◆ **Redno čistite zračne reže električnega orodja.** Na motorju ventilatorja se bo nakopičil prah iz ohišja orodja in nabrani ostružki lahko povzročijo nevarnost udara elektrike.
- ◆ **Ne uporabljajte električnega orodja blizu vnetljivih snovi.** Iskre lahko zanetijo te snovi.
- ◆ **Ne uporabljajte pribora, ki zahteva tekočinsko hlajenje.**
Uporaba vode ali drugih hladilnih sredstev lahko povzroči smrt zaradi električnega šoka.

Pomnite: Zgornje opozorilo ne velja za električna orodja, ki so specifično zasnovana za uporabo s tekočinskim sistemom.

Povratni sunek in z njim povezana opozorila

Povratni sunek je nenadna reakcija ob zagozdenem rezalnem kolotu, podložnemu kolotu, krtači ali pri drugem nastavku.

Če se vrteči pripomoček uklešči ali poškoduje, bo povzročilo hitro zaustavitev vrtečega se pripomočka, kar bo vodilo do sprostitve energije orodja v obliki povratnega sunka.

Na primer, če se brusilni kolot zatakne ob obdelovani del, lahko rob koluta, ki je na točki stiska, prodre v površino materiala in povzroči povratni sunek ali zdrs koluta nazaj. Kolut lahko glede na smer gibanja v trenutku, ko se zagozdi, skoči proti uporabniku ali vstran od njega. Pod takimi pogoji se lahko brusilni kolut tudi odloži.

Povratni sunek je posledica napačne uporabe orodja in/ali nepravilnega procesa obdelave, temu pa se lahko izognete, če upoštevate spodaj navedena opozorila.

- ◆ **Vedno trdno držite električno orodje in postavite svoje telo in roke, tako da se boste lahko uprli silam povratnega sunka.**

Vedno uporabljajte stranski ročaj, če je priložen, za maksimalni nadzor nad povratnim sunkom in reakcijskim navorom ob zagonu orodja. Uporabnik lahko z upoštevanjem ustreznih varnostnih ukrepov nadzira reakcijske sile navora in povratnega sunka.

- ◆ **Nikoli ne približajte roke vrtečemu se priboru.** Pribor lahko sune nazaj v vašo roko.
- ◆ **Ne postavite telesa v območje, kamor bi se pomaknilo orodje v primeru povratnega sunka.** Povratni sunek bo potisnil orodje v nasprotno smer vrtenja koluta.
- ◆ **Bodite posebej previdni, ko obdelujete vogale, ostre robove itd. Preprečite poskakovanje in zagozdenje pribora.**
Vogali, ostri robovi in poskakovanje lahko poškodujejo vrteči pripomoček in povzročijo izgubo nadzora ali povratni sunek.
- ◆ **Na orodje ne montirajte koluta z verižnim ali zobatim rezilom.** Taki koloti povzročajo stalne povratne sunke in izgubo nadzora.

Varnostni napotki za specifične postopke brušenja in abrazivnega rezanja

- ◆ **Uporabljajte le kolute, ki so predpisani za vaše električno orodje in specifično zaščito, ki se prilaga izbranemu kolotu.** Kolotov, ki niso namenjeni uporabi z električnim orodjem, ni mogoče primerno zaščititi, zato so nevarni.
- ◆ **Brusna površina sredinsko poglobljenih brusilnih kolotov mora biti nameščena pod površino zaščitnega roba.** Nepravilno montiran kolot, ki je nameščen preko površine zaščitnega roba, ne zagotavlja ustrezne zaščite.
- ◆ **Zaščita koluta mora biti varno pritrjena na električno orodje; zagotavljati mora optimalno varnost, tako da je uporabniku izpostavljena najmanjša možna površina koluta.** Zaščita koluta pomaga zaščititi uporabnika pred zdobljenimi delci koluta in morebitnim dotikom koluta, oz. pred iskrami, ki lahko vnamejo obleko.
- ◆ **Rezalne kolute je treba uporabljati le v priporočene namene.** Npr.: ne brusite s stranjo rezalnega koluta, ki je namenjena rezanju. Abrazivni rezalni koluti so namenjeni grobem brušenju periferije, stranske sile, ki delujejo na te kolute, lahko povzročijo, da se koluti zlomijo (razletijo).
- ◆ **Vedno uporabljajte nepoškodovane kolutne prirobnice, ki so ustrezne velikosti in oblike glede na izbrani kolot.** Pravilno izbrana prirobnica bo pravilno pritrdjevala kolot, s tem pa se zmanjšuje možnost razpada koluta. Prirobnice za rezalne kolute so lahko drugačne od prirobnic za brusilne kolute.

- ◆ **Ne uporabljajte obrablenih kolutov z večjih električnih orodij.** Kolut, namenjen za večja električna orodja, ni primeren za večje hitrosti manjših električnih orodij in lahko poči.

Dodatni varnostni napotki za specifične postopke abrazivnega brušenja

- ◆ **Ne "zagozdite" koluta ali uporabite previsokega pritiska. Ne izvajajte preglobokih rezov.** Prekomerna obremenitev koluta poveča občutljivost za zvijanje ali upogibanje koluta v rezu in možnost povratnega udarca ter zloma koluta.
- ◆ **Ne postavljajte telesa v linijo pred vrtečim se kolutom ali za njim.** Ko se med delovanjem kolut odmika stran od vašega telesa, lahko morebitni povratni udarec usmeri in vrže vrteči se kolut in orodje naravnost v vas.
- ◆ **Če se kolut upogiba ali če je potek rezanja iz kateregakoli razloga prekinjen, izključite električno orodje in držite električno orodje negibno, dokler se kolut popolnoma ne ustavi. Nikoli ne poskušajte odstraniti koluta iz zareze, medtem ko se kolut vrti; to lahko povzroči povratni sunek orodja.** Preverite in ustrezno ukrepajte ter odstranite vzrok upogibanja/zagozdenja koluta.
- ◆ **Ne vključite orodja znova, dokler je v obdelovancu. Kolut naj najprej doseže polno hitrost, šele potem ponovno vstopite v rez.** Če boste poskušali vključiti orodje s kolutom v rezu, se kolut lahko upogne, odskoči iz reza ali zagozdi in povzroči povratni sunek.
- ◆ **Podprite plošče ali večje obdelovance tako, da zmanjšate nevarnost zagozdenja koluta in povratnega sunka.** Večji predmeti se običajno upognejo pod vplivom lastne teže. Podpornike morate podložiti pod obdelovanec blizu linije reza in blizu roba obdelovanca na obeh straneh koluta.
- ◆ **Bodite še posebej previdni pri izdelavi "potopnih" rezov v obstoječe stene ali v druga nevidna območja.** Potop koluta lahko preseka plinske ali vodovodne cevi, električno napeljavo ali druge predmete, ki lahko povzročijo povratni sunek.

Varnostna opozorila, ki so specifična za brušenje z brusnim papirjem

- ◆ **Ne uporabljajte prevelikega okroglega brusnega papirja.** Pri izbiri brusnega papirja upoštevajte navodila proizvajalca. Brusilni papir, ki močno štrli prek brusilne podloge vas lahko poreže, obenem pa lahko povzroči zatikanje, poškodbe koluta ali povratni sunek.

Varnostna opozorila, ki so specifična za brušenje z žično krtačo

- ◆ **Bodite pazljivi, ker se deli žičnih krtačk lomijo in izvržejo tudi pri običajnih delovnih operacijah. Ne povzročajte prekomerne obremenitve krtače.** Žični delci krtače zlahka predrejo oblačila in/ali kožo.
- ◆ **Če je priporočena uporaba ščitnika med delom z žično krtačo zagotovite, da se žični delci krtače ne drgnejo ob ščitnik.** Žična krtača lahko med delom poveča svoj premer zaradi delovne obremenitve in centrifugalne sile.

Varnost drugih ljudi

- ◆ Ta naprava ni namenjena, da bi jo uporabljale osebe (vključno z otroki) z omejenimi fizičnimi ali umskimi sposobnostmi, ali pomanjkanjem izkušenj ali znanja, razen če so pod nadzorom ali jim je oseba, odgovorna za njihovo varnost, razložila način uporabe naprave.
- ◆ Otroke je treba nadzorovati in tako zagotoviti, da se ne bi po naključju igrali z orodjem.

Ostala tveganja

Pri uporabi orodja se lahko pojavijo druga tveganja, ki niso navedena v varnostnih opozorilih.

Ta tveganja so lahko posledica nepravilne uporabe, dolgotrajne uporabe ipd.

Kljub uporabi ustreznih varnostnih ukrepov in varnostnih naprav se določenim ostalim tveganjem ni mogoče izogniti. Mednje sodijo:

- ◆ poškodbe zaradi stika z vrtljivimi/premičnimi deli,
- ◆ poškodbe pri zamenjavi delov, rezil in opreme,
- ◆ poškodbe zaradi dolgotrajne uporabe orodja, če delate z orodjem dalj časa, poskrbite za redne odmore,
- ◆ poškodbe sluha;
- ◆ nevarnost za zdravje zaradi vdihavanja prahu, ki nastaja pri uporabi orodja (na primer: delo z lesom, posebej hrastovim, bukovim in s srednje-gostimi vezanimi ploščami - MDF).

Tresljaji

Deklarirane vrednosti emisij tresljajev, ki so navedene v tehničnih podatkih in v deklaraciji o skladnosti so bile izmerjene v skladu s standardno preizkusno metodo, ki jo predpisuje EN 60745, in jih lahko uporabljate za medsebojno primerjavo orodij. Deklarirana vrednost tresljajev se lahko uporablja kot predhodna ocena izpostavitve.

Opozorilo! Vrednost tresljajev se med dejansko uporabo orodja lahko glede na način uporabe orodja razlikuje od navedene. Raven tresljajev se lahko zviša nad deklarirano vrednostjo.

Pri oceni izpostavljenosti vibracijam za določitev varnostnih ukrepov, ki jih zahteva 2002/44/ES za zaščito oseb, ki pri delu redno uporabljajo električna orodja, mora ocena izpostavljenosti upoštevati dejanske pogoje uporabe in način uporabe orodja, vključno z upoštevanjem vseh elementov delovnega cikla, kot je čas, ko je orodje izključeno, in čas, ko je vključeno brez delovanja.

Oznake na orodju

Na orodju so poleg datumske kode prikazane tudi naslednje slikovne oznake:



Opozorilo! Za zmanjšanje nevarnosti telesnih poškodb morate natančno prebrati navodila za uporabo.



Med delom s tem orodjem nosite zaščitna očala.



Med delom s tem orodjem nosite zaščito za sluh.

Električna varnost



Polnilnik je dvojno izoliran; zato ni potrebna ozemljitev. Vedno preverite, ali električna napetost ustreza tisti, ki je navedena na ploščici s podatki.

- ◆ Če je napajalni kabel poškodovan, naj ga iz varnostnih razlogov zamenja proizvajalec ali pooblaščen servisni center Stanley Fat Max.

Napetostni padci

Tokovne konice povzročaj kratkotrajne napetostne padce. Pod pogoji neugodnega napajanja je lahko prizadeta druga oprema.

Če je sistemska impedanca napajanja nižja od 0,107 Ω je malo verjetno, da bo prišlo do motenj.

Funkcije

To orodje vsebuje nekatere sestavne dele navedene v nadaljevanju, ali vse.

1. Stikalo za vklop/izklop
2. Zaklep vretena
3. Ščitnik
11. Gumb za spreminjanje hitrosti
12. Stranski ročaj

Funkcija mehkega zagona

Funkcija mehkega zagona omogoča počasno naraščanje hitrosti, kar preprečuje začetni sunek ob vklopu orodja. Ta funkcija je še posebej koristna pri delu v zelo omejenem prostoru.

Prekinitev napetosti

Funkcija izklopa v sili prepreči brusilniku, da se zažene znova brez ponovnega vklopa stikala, če je bilo napajanje prekinjeno.

Sestavljanje

Opozorilo! Da bi preprečili nehoteno dejavnost, izključite in odklopite orodje pred začetkom naslednjih del.

Če tega ne upoštevate, lahko pride do hudih telesnih poškodb.

Nameščanje in odstranjevanje ščitnika koluta (sl. A)

Opozorilo! Pred nastavljanjem, odstranjevanjem/ nameščanjem opreme, izklopite električno orodje in izvlecite vse vtiče, da bi zmanjšali nevarnost težkih telesnih poškodb. Preden ponovno priključite orodje, pritisnite in sprostite sprožilno stikalo in se tako prepričajte, ali je orodje stikala izključeno.

Namestitev in zaščita

- ◆ Kotni brusilnik položite na delovno mizo z žlebom navzgor.
- ◆ Prirobnico obroča ščitnika (3) povlecite prek žleba (9) ohišja pogonskega mehanizma.
- ◆ Ščitnik (3) obrnite za 150 stopinj v nasprotno smer gibanja urinega kazalca.
- ◆ Prepričajte se, ali so vijaki (10) trdno zategnjeni.

Odstranitev ščitnika

- ◆ Ovijte vijake (10) na obroču ščitnika.
- ◆ Ščitnik (3) povlecite navzgor.

Opozorilo! Ne uporabljajte orodja, če varnostni ščitnik ni nameščen.

Pomnite: Opremo, ki jih lahko uporabljate skupaj s tem kotnim brusilnikom, najdete v preglednici pribora za brušenje na koncu tega poglavja.

Namestitev in odstranitev brusilnih kolutov (sl. B, C)

Opozorilo! Ne uporabljajte poškodovanih brusilnih kolutov.

- ◆ Orodje položite na delovno mizo z žlebom navzgor.
- ◆ Sl. C: Notranjo prirobnico (4) pravilno pritrdite na izhodno gred (5).
- ◆ Na notranjo prirobnico (4) namestite brusilni kolut (6). Ob nameščanju brusilnega koluta z dvignjenim središčem se prepričajte, da je dvignjeno središče (7) obrnjeno proti notranji prirobnici (4).
- ◆ Sl. C: Zunanjo prirobnico (h) zategnite do izhodne gredi (5).
- ◆ Pri pritrdjevanju brusilnega koluta mora biti obroč na vrhu zunanje prirobnice (8) obrnjen proti kolesu.

- ♦ Pritisnite blokado vretena (2) in preprečite vrtenje vretena (4), dokler se ne zaskoči.
- ♦ Zunanjo prirobnico (8) zategnite s ključem z zatiči.

Namestitev pomožnega ročaja

Opozorilo! Pred uporabo orodja preverite, ali je ročaj trdno pritrjen.

Opozorilo! Uporaba stranskega ročaja (12) je nujno potrebna za zagotovitev popolnega nadzora nad orodjem. Trdno privijte stranski ročaj (12) v eno od lukenj na eni ali drugi strani ohišja pogonskega mehanizma.

Priprava pred uporabo

- ♦ Pritrdite varnostni ščitnik in ustrezne abrazivne ali brusilne kolute. Ne uporabljajte preveč obrabljenih abrazivnih ali brusilnih kolutov.
- ♦ Prepričajte se, ali sta notranja in zunanja prirobnica pravilno pritrjeni.
- ♦ Prepričajte se, ali se abrazivni oz. brusilni koluti vrtijo v smeri puščic na opremi in orodju.

Uporaba

Opozorilo! Vedno upoštevajte varnostna navodila in ustrezne predpise.

Opozorilo! Pred nastavljanjem, odstranjevanjem/ nameščanjem opreme, izklopite električno orodje in izvlecite vse vtiče, da bi zmanjšali nevarnost težkih telesnih poškodb. Preden ponovno priključite orodje, pritisnite in sprostite sprožilno stikalo in se tako prepričajte, ali je orodje stikala izključeno.

Opozorilo:

- ♦ Zagotovite, da bodo vsi materiali, ki jih boste brusili, dobro pritrjeni.
- ♦ Na orodje pritiskajte le na rahlo. Na abrazivni kolut ne pritiskajte s strani.
- ♦ Ne preobremenjujte orodja. Če se orodje preveč segreje, naj se nekaj minut vrti brez obremenitve.
- ♦ Prepričajte se, ali držite orodje trdno z obema rokama (ena roka na ohišju, druga na stranskem ročaju). Zaženite orodje in približajte brusilni kolut obdelovancu.
- ♦ Rob krožnika naj bo nagnjen pod kotom od 15 do 30 stopinj proti površini obdelovanca.
- ♦ Pri uporabi novega brusilnega koluta ne upravljajte s kolutom v smeri B, sicer se bo zarezal v obdelovanec. Ko je rob koluta zaokrožen, lahko brusilnik prosto uporabljate v smeri A ali B.

Zagon in zaustavitev

Opozorilo! Pred uporabo orodja preverite, ali je ročaj trdno pritrjen. Preverite, ali stikalo za VKLOP/IZKLOP deluje normalno.

Preden orodje priključite na električno omrežje, preverite, ali je stikalo v položaju OFF (IZKLOP) (o), ko pritisnete zadnji konec stikala.

Če želite zagnati orodje, pritisnite zadnji konec stikala in ga potisnite naprej. Nato pritisnite sprednji konec stikala, da ga zaklenete.

Za zaustavitev orodja pritisnite zadnji konec stikala.

Opozorilo! Orodja, ki je pod obremenitvijo, ne vklopite ali izklopite.

Pravilni položaj rok (sl. E)

Opozorilo! Za zmanjšanje tveganja hudih telesnih poškodb **VEDNO** držite roke v pravilnem položaju, kot prikazuje slika.

Opozorilo! Za zmanjšanje tveganja hudih telesnih poškodb **VEDNO** trdno držite orodje in bodite pripravljeni na nenadne odzive.

Pravilni položaj rok je ena roka na stranskem držalu (12) in druga roka na ohišju orodja, kot prikazuje sl. E.

Izbirnik različnih hitrosti (sl. E)

Izbira različnih hitrosti poveča nadzor nad orodjem in omogoča optimalni način uporabe orodja v skladu z obdelovanim materialom in izbranim priborom.

- ♦ Zavrtite izbirnik (11) na zeleno raven. Z vrtenjem regulatorja navzgor zvišujete hitrost, z vrtenjem navzdol znižujete hitrost.

Stikala

Pozor! Ob zagonu in med uporabo ter dokler se kolut ali dodatna oprema ne preneha vrteti, držite trdno telo orodja, da ohranite nadzor nad orodjem. Preden položite orodje na tla, se prepričajte, da se je vrtenje koluta popolnoma zaustavilo.

POMNITE: Za preprečitev nenadnega premika orodja ga ne vklopite ali izklopite, ko je obremenjeno. Preden se z brusilnikom dotaknete obdelovanca, naj orodje doseže polno hitrost. Pred izklopom orodja ga dvignite od obdelovanca. Preden položite orodje na tla počakajte, da se preneha vrteti.

Dršno stikalo

Opozorilo! Pred prikljopom orodja v omrežje preverite, ali je dršno stikalo v izklopljenem položaju tako, da pritisnete zadnji del stikala in ga sprostite.

Po vsaki prekinitvi napajanja, npr. po aktivaciji prenapetostne zaščite, nehotenemu odklopu ali izpadu napajanja, preverite, da bo dršno stikalo v izklopljenem položaju. Če je dršno stikalo zaklenjeno ali če je orodje priključeno v omrežje, se bo po vklopu slednje samodejno zagnalo.

Za zagon orodja pomaknite dršno stikalo (1) proti sprednjemu delu orodja. Za ustavitev orodja sprostite dršno stikalo.

Za neprekinjeno delovanje pomaknite stikalo proti sprednjemu delu orodja, zadnji del stikala pa pritisnite navznoter. Če med neprekinjenim delovanjem orodja želite srednjega izklopiti, ponovno pritisnite zadnji del stikala in ga sprostite.

Zaklep vretena

Blokada vretena (2) preprečuje vrtenje izhodne gredi med nameščanjem ali odstranjevanjem brusilnega koluta. Blokado vretena uporabljajte le, ko je orodje izklopljeno, napajanje izključeno iz električnega omrežja in se kolo popolnoma ustavi.

Pomnite: Da bi zmanjšali poškodbe orodja, ne uporabljajte blokade vretena, ko orodje deluje.

V nasprotnem primeru lahko pride do poškodb orodja. Priključena oprema se lahko sname in povzroči poškodbe. Če uporabljate blokado vretena, pritisnite gumb za blokado vretena in zavrtite izhodno gred dokler se ne ustavi.

Uporaba pri kovinah

Ob uporabi orodja na kovinah poskrbite, da je vstavljeno stikalo na diferencialni tok (RCD), da preprečite nevarnost zaradi kovinskih drobcev.

Če RCD povzroči prekinitev napajanja, pošljite orodje v popravilo pooblaščenemu prodajalcu Stanley Fat Max.

Opozorilo! V ekstremnih delovnih pogojih se lahko pri rokovanju s kovinskimi obdelovanci v notranjosti ohišja nabirata prevodni prah in pesek.

To lahko povzroči nevarnost električnega šoka, saj oslabi zaščitno izolacijo v brusilniku.

Da bi preprečili nabiranje kovinskih drobcev v notranjosti brusilnika, priporočamo vsakodnevno čiščenje prezračevalnih kanalov.

Glejte poglavje Vzdrževanje.

Uporaba brusilnih kolutov

Opozorilo! Nabira se kovinski prah. Prekomerna uporaba brusilnega koluta na kovinah lahko poveča nevarnost električnega šoka. Da bi zmanjšali tveganje, vstavite pred uporabo RCD in vsak dan očistite prezračevalne kanale. Za vpihovanje suhega stisnjene zraka v prezračevalne kanale upoštevajte spodnja navodila za vzdrževanje.

Brušenje

Brušenje površin z brusilnimi koluti

- ◆ Omogočite orodju, da doseže najvišje vrtljaje, preden se s priborom dotaknete obdelovanca.
- ◆ Orodja ne pritiskajte premočno na obdelovanec in mu tako omogočite, da deluje pri visokih vrtljajih. Brušenje je najbolj učinkovito, ko orodje deluje pri visokih vrtljajih.
- ◆ Med delom ohranjajte med obdelovancem in orodjem kot 20° do 30°.
- ◆ Med delovanjem ves čas pomikajte orodje naprej in nazaj, da omogočite enakomerno obdelavo delovne površine.

- ◆ Orodje pred izklopom dvignite od delovne površine. Preden položite orodje na tla, počakajte, da se orodje popolnoma preneha vrteti.

Varnostni ukrepi pri brušenju barve

- ◆ Ker je težko nadzorovati vdihavanje nevarnega praha, ODSVETUJEMO brušenje barv na svinčeni osnovi. Največja nevarnost zastrupitve s svincom grozi otrokom in nosečnicam.
- ◆ Ker je težko brez kemične analize določiti, ali barva vsebuje svinec, priporočamo naslednje varnostne ukrepe pri brušenju katerekoli.

Splošna informacija

Dragoceni nasveti

- ◆ Kotni brusilnik držite z eno roko na ohišju, z drugo roko pa trdno objemite stranski ročaj (12), kot je prikazano na sl. E.
- ◆ Ščitnik vedno namestite tako, da je čim večji del izpostavljenega diska usmerjen stran od vas. Bodite pripravljeni na tok isker, ko se disk dotakne kovine.
- ◆ Za najboljši nadzor nad orodjem, odstranjevanje materiala in minimalno obremenitev, ohranjajte kot med diskom in delovno površino (sl. D) približno 30° pri grobem brušenju in 10°-15° pri brušenju (sl. D).

Pozor! Pri brušenju v kotu bodite še posebej previdni, saj lahko pride do nenadnega in ostrega premika brusilnika, ko se kolo dotakne sekundarne površine.

Opozorilo! Med upravljanjem tega električnega orodja vedno nosite zaščito za oči.

Zamenljive krtačke

Ob premočni obrabljenosti oglenih krtačk se motor samodejno izklopi; to pomeni, da orodje potrebuje servisiranje. Menjava oglenih krtačk ni opravilo, ki bi ga lahko opravili sami. Odnosite orodje k pooblaščenemu serviserju Stanley Fat Max.

Vzdrževanje

Akumulatorska ali električna naprava/orodje Stanley Fat Max je zasnovano tako, da deluje dolgo brez posebnega vzdrževanja.

Dolgoročno zadovoljivo delovanje je odvisno od pravilne nege in rednega čiščenja orodja.

Opozorilo! Pred vzdrževanjem električnih naprav s kablom/brez kabla:

- ◆ izklopite orodje in izvlecite kabel iz električnega omrežja;
- ◆ ali izklopite in odstranite baterijo iz naprave, če ima naprava vloženo ločeno baterijo;
- ◆ ali do konca izpraznite baterijo, če je sestavni del naprave, nato napravo izkjučite.

- ♦ Pred čiščenjem izklopite polnilnik iz električnega omrežja. Razen rednega čiščenja ne potrebuje polnilnik nobenega vzdrževanja.
- ♦ Redno čistite zračne reže v napravi/orodju/polnilniku s pomočjo mehke ščetke ali suhe krpe.
- ♦ Ohišje motorja redno čistite z vlažno krpo. Ne uporabljajte kemičnih čistil ali sredstev za čiščenje, ki drgnejo.
- ♦ V rednih časovnih presledkih odprite vpenjalno glavo in potrkajte z njo, tako da odstranite prah iz njene notranjosti (če je nameščena).

Zamenjava električnega vtiča (samo ZK in Irska)

Če je treba namestiti novi električni vtič:

- ♦ stari vtičad odvrzite med odpadke v skladu s predpisi;
- ♦ priključite rjavo žico na fazni priključek novega vtiča;
- ♦ priključite modri vodnik na nevtralni priključek.

Opozorilo! Na ozemljitveni priključek ne priključite nobene žice.







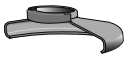
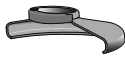

Upoštevajte napotke za vgradnjo vtičev, ki so priloženi kakovostnim vtičem.

Priporočena varovalka: 13 A.

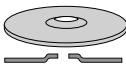
Odpravljanje težav

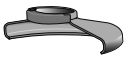
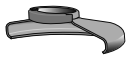
Težava	Verjeten vzrok	Možna rešitev
Orodje se ne zažene.	Električni kabel ni priključen. Kabel ali stikalo sta poškodovana.	Priključite napravo na delujočo električno vtičnico. Kabel ali stikalo je treba zamenjati v servisu Stanley FatMax ali pooblaščenem servisu.

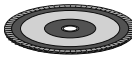
Tabela pripomočkov za brušenje in rezanje

Brusilni kolote	
 Ščitnik tipa 27	 Ščitnik tipa 27
 Podložna prirobnica brez navojev	
 Sredinsko poglobljen brusilni kolot tip 27	 Kolot s pestom tip 27
 Vpenjalna matica z navojem	
Lamelni brusni koloti	
 Ščitnik tipa 27	 Ščitnik tipa 27
	 Podložna prirobnica brez navojev
 Lamelni brusni koloti s pestom	 Lamelni brusni koloti brez pesta
	 Vpenjalna matica z navojem

Rezalni kolut tip 41	
	
Ščitnik tipa 41	Ščitnik tipa 41
	
Podložna prirobnica	Podložna prirobnica
	
Abrazivni rezalni koluti	Diamantni rezalni koluti
	
Zaporna matica	Zaporna matica
Žični koluti	
	
Ščitnik tipa 27	Ščitnik tipa 27
	
Lončasti žični kolut s premerom 7,6 cm	Lončasti žični kolut s premerom 10,2 cm
Brusilni kolut za brusni papir	
	
Gumijasta podložna blazinica	
	
Brusilni kolut	
	
Vpenjalna matica z navojem	

Varovanje okolja

 Odpadke odlagajte ločeno. Orodij in baterij, označenih s tem simbolom, ne odlagajte skupaj z drugimi gospodinjstvi odpadki.

Orodje in akumulator vsebujeta materiale, ki jih je mogoče znova uporabiti ali reciklirati, kar zmanjšuje potrebo po surovinah.

Električne izdelke in akumulatorje reciklirajte v skladu s krajevnimi predpisi. Za več podrobnosti obiščite spletno stran www.2helpU.com

Tehnični podatki

		FMEG225VS
Vhodna napetost	VAC	230
Vhodna moč	W	1100
Nominalna hitrost	min ⁻¹	3000 - 11000
Premer koluta	mm	125
Izvrtnina koluta	mm	22
Maksimalna debelina koluta		
Brusilni koluti	mm	6
Rezalni koluti	mm	3,5
Velikost vretena		M14
Teža	Kg	2,35

Raven zvočnega tlaka v skladu z EN 60745:

Raven zvočnega tlaka (L_{pA}) 86 dB(A), negotovost (K) 3 dB(A)
zvočna moč (L_{WA}) 97 dB(A), negotovost (K) 3 dB(A)

Skupne vrednosti tresljajev (triosni vektorski seštevek) v skladu z EN 60745:

Brušenje površine ($a_{h,SG}$) 6,0 m/s², negotovost (K) 1,5 m/s²

Izjava ES o skladnosti

DIREKTIVA O STROJIH



Kotni brusilnik FMEG225VS

Stanley Europe izjavlja, da so izdelki, opisani pod »tehničnimi podatki« v skladu z:

2006/42/ES, EN 60745-1:2009+A11:2010;

EN 60745-2-3:2011 + A2:2013 + A11:2014

+ A12:2014 + A13:2015

Ti izdelki so v skladu tudi z direktivo 2014/30/EU
in 2011/65/EU.

Za več informacij se povežite s Stanley Europe na spodnjih
naslovih, ali glejte zadnjo stran navodil.

Podpisani je odgovoren za sestavo tehnične dokumentacije in
daje to izjavo v imenu Stanley Europe.

Ed Higgins

Direktor - Električna orodja za uporabnike

STANLEY FATMAX Europe, Egide

Walschaertsstraat 14-18,

2800 Mechelen, Belgija

1. 2. 2021

Garancija

Stanley Fat Max na temelju svojega zaupanja v kakovost svojih izdelkov ponuja 12 mesečno garancijo, ki velja od dneva nakupa. Ta garancija je dodatek in v nobenem primeru ne vpliva na vaše uzakonjene pravice. Garancija je veljavna znotraj ozemlja držav članic EU in na evropskem trgovinskem območju.

Za garancijski zahtevek boste morali skladno s pravili in pogoji poslovanja podjetja Stanley Fat Max prodajalcu ali pooblaščenemu serviserju predložiti dokazilo o nakupu orodja. Pravila in pogoje 1-letne garancije podjetja Stanley Fat Max in lokacijo najbližjega pooblaščenega serviserja lahko najdete na spletni strani **www.2helpU.com**, ali stopite v stik z najbližjo trgovino Stanley Fat Max; naslovi trgovin so navedeni v tem priročniku.

Obiščite našo spletno stran www.blackanddecker.co.uk in registrirajte svoj novi Stanley Fat Max izdelek, da boste ostali seznanjeni o naših novih izdelkih in posebnih ponudbah.

Namjena

Vaša Stanley Fat Max FMEG225VS kutna brusilica projektirana je za brušenje i rezanje metala i zidova uporabom odgovarajućeg tipa diska za rezanje, žice za brušenje ili diska za brušenje.

Kada se postavi odgovarajući štitičnik, ovi su alati namijenjeni profesionalnim i privatnim, amaterskim korisnicima.

Sigurnosne upute

Opća sigurnosna upozorenja za električne alate



Upozorenje! Pročitajte sva sigurnosna upozorenja i upute. Nepoštivanje upozorenja i uputa navedenih u nastavku može rezultirati strujnim udarom, požarom i/ili ozbiljnim ozljedama.

Upozorenja i upute čuvajte za slučaj potrebe.

Izraz "električni alat" u svim dolje navedenim upozorenjima odnosi se na električni alat napajan putem gradske mreže (sa žicom) ili električni alat napajan akumulatorskom baterijom (bez žice).

1. Sigurnost na radnome mjestu

- a. **Radno područje održavajte čistim i dobro osvijetljenim.** Zakrčeni ili mračni prostori dovode do nezgoda.
- b. **S električnim alatima ne radite u eksplozivnom okruženju, kao što je blizina zapaljivih tekućina, plinova ili prašine.** Električni alati stvaraju iskre koje mogu zapaliti prašinu ili pare.
- c. **Pri radu s električnim alatom držite daleko promatrače i djecu.** Zbog odvratanja pozornosti mogli biste izgubiti nadzor nad uređajem.

2. Zaštita od električne struje

- a. **Utikači električnih alata moraju odgovarati utičnicama. Nikad i ni na koji način ne prepravljajte utikač.** Pri upotrebi električnih alata s uzemljenjem ne koristite prilagodne utikače. Neizmijenjeni utikači i odgovarajuće utičnice smanjit će rizik od strujnog udara.
- b. **Izbjegavajte fizički dodir s uzemljenim površinama poput cijevi, radijatora, metalnih okvira i hladnjaka.** Ako je tijelo uzemljeno, rizik od strujnog udara je povećan.
- c. **Električne alate ne izlažite kiši ni vlazi.** Prodiranje vode u električni alat povećat će rizik od strujnog udara.
- d. **Kabel ne upotrebljavajte za nepredviđene namjene. Kabel ne upotrebljavajte za nošenje, povlačenje ili odvajanje utikača alata iz električne utičnice. Kabel držite daleko od izvora topline, ulja i oštrih ili**

pokretnih dijelova. Oštećeni ili zapleteni kabel povećat će rizik od strujnog udara.

- e. **Pri radu s električnim alatom na otvorenom prostoru upotrijebite produžni kabel koji je za to predviđen.** Upotreba kabela prikladnog za otvorene prostore smanjuje rizik od strujnog udara.
 - f. **Ako nije moguće izbjeći korištenje električnog alata u vlažnim uvjetima, upotrijebite napajanje s diferencijalnom sklopkom za zaštitu od neispravnosti uzemljenja (RCD).** Upotreba sklopke na diferencijalnu struju (RCD) smanjuje rizik od strujnog udara.
- ### 3. Osobna sigurnost
- a. **Pri radu s električnim alatom budite oprezni, usredotočeni na rad i primjenjujte zdravorazumski pristup. Ne koristite električni alat ako ste umorni ili pod utjecajem droga, alkohola ili lijekova.** Trenutak nepažnje tijekom rada s električnim alatom može dovesti do ozbiljnih ozljeda.
 - b. **Koristite osobnu zaštitnu opremu. Uvijek koristite zaštitu za oči.** Upotreba zaštitne opreme poput maske protiv prašine, sigurnosnih neklizajućih cipela, šljema ili zaštite sluha u odgovarajućim uvjetima smanjit će rizik od tjelesnih ozljeda.
 - c. **Spriječite nenamjerno uključivanje. Prije priključivanja u električnu mrežu ili umetanja baterije, kao i prije uzimanja ili nošenja alata, provjerite je li prekidač u isključenom položaju.** Nošenje električnog alata tako da je prst na prekidaču ili priključivanje električnog alata kojemu je prekidač uključen dovodi do nezgoda.
 - d. **Prije nego što uključite električni alat, uklonite s njega sve ključeve ili alate za podešavanje.** Ostavljanje ključa na rotirajućem dijelu električnog alata može dovesti do ozljeda.
 - e. **Ne posežite predaleko. Pazite na ravnotežu i zauzmite stabilan položaj.** To omogućuje bolji nadzor nad električnim alatom u neočekivanim situacijama.
 - f. **Pravilno se obucite. Ne nosite široku odjeću ili nakit. Kosu, odjeću i rukavice uvijek držite daleko od pokretnih dijelova.** Pokretni dijelovi mogu zahvatiti labavo obučenu odjeću, nakit ili dugu kosu.
 - g. **Ako su omogućeni uređaji za priključivanje izvlačenja i prikupljanja prašine, osigurajte njihovo pravilno povezivanje i upotrebu.** Upotreba uređaja za prikupljanje prašine može smanjiti opasnosti vezane uz prašinu.
- ### 4. Upotreba i čuvanje električnih alata
- a. **Električni alat nemojte forsirati. Upotrijebite odgovarajući električni alat za posao koji obavljate.** Prikladan električni alat bolje će i sigurnije obaviti posao brzinom za koju je predviđen.

- b. **Ne upotrebljavajte električni alat ako se prekidač ne može prebaciti u isključeni ili uključeni položaj.** Svaki električni alat kojim se ne može upravljati pomoću prekidača predstavlja opasnost i potrebno ga je popraviti.
 - c. **Prije podešavanja, zamjene pribora ili spremanja električnog alata, isključite utikač iz utičnice ili izvadite bateriju.** Ove sigurnosne mjere smanjuju rizik od nehotičnog pokretanja električnog alata.
 - d. **Električne alate koji se ne upotrebljavaju pohranite izvan dohvata djece i ne dopustite rad osobama koje nisu upoznate s ovim alatom ili ovim uputama.** Električni alati opasni su ako njima rade nestručni korisnici.
 - e. **Održavajte električne alate.** Provjerite ima li kakvih otklona, savinutih ili napuklih dijelova ili bilo kakvih drugih stanja koja mogu utjecati na rad električnog alata. Ako je alat oštećen, popravite ga prije upotrebe. Velik broj nezgoda uzrokovan je loše održanim električnim alatima.
 - f. **Rezne dijelove alata održavajte oštrima i čistima.** Pravilno održavanje reznih alata i njihovih oštrica smanjuje mogućnost savijanja i olakšava upravljanje.
 - g. **Električni alat, pribor, nastavke itd. upotrebljavajte u skladu s ovim uputama te uzimajući u obzir radne uvjete i posao koji je potrebno obaviti.** Upotreba električnih alata za poslove za koje nije namijenjen može dovesti do opasnih situacija.
5. **Servisiranje**
- a. **Električne alate servisirajte kod kvalificiranog servisera i upotrebom identičnih zamjenskih dijelova.** To omogućuje sigurnu uporabu alata.

Dodatna sigurnosna upozorenja za električne alate



Upozorenje! Dodatna opća sigurnosna upozorenja za brušenje, grubo brušenje, brušenje žičanom četkom, poliranje ili abrazivno odrezivanje:

- ♦ **Ovaj električni alat namijenjen je radovima brušenja, grubog brušenja, brušenja žičanom četkom, poliranja ili odrezivanja.** Proučite sva sigurnosna upozorenja, upute, ilustracije i specifikacije isporučene uz ovaj električni alat.
 - ♦ Nepoštivanje uputa navedenih u nastavku može rezultirati strujnim udarom, požarom i/ili ozbiljnim ozljedama.
 - ♦ **Ne koristite dodatni pribor koji nije namjenski dizajniran ni preporučen od strane proizvođača alata.** Iako se dodatni pribor možda može postaviti na vaš električni alat, to ne znači da će upotreba biti sigurna.
 - ♦ **Najmanja deklarirana brzina dodatnog pribora mora biti jednaka oznaci najveće brzine na električnom alatu.**
- Dodatni pribor koji se koristi pri brzinama koje su veće od njegove nazivne brzine može puknuti i raspasti se.
- ♦ **Vanjski promjer i debljina dodatnog pribora moraju biti unutar deklariranih vrijednosti električnog alata.** Dodatni pribor neodgovarajuće veličine ne može se zadovoljavajuće zaštititi i kontrolirati.
 - ♦ **Navoj pribora koji postavljate mora odgovarati navoju osovine brusilice.**
 - ♦ **Kod pribora koji se montira po prirubicama provrt mora odgovarati promjeru prirubnice.** Pribor koji ne odgovara ugradbenim elementima električnog alata neće biti u ravnoteži, pretjerano će vibrirati i može uzrokovati gubitak nadzora.
 - ♦ **Ne koristite oštećeni pribor.** Dodatni pribor pregledajte prije svake upotrebe radi mogućih oštećenja, kao što su krhotine ili pukotine abrazivnih diskova, pukotine ili pretjerano habanje podloški, labavost ili ispucanost žičanih četki. Ako električni alat ili dodatni pribor padne na tlo, provjerite ima li oštećenja ili postavite neoštećeni pribor. Nakon pregleda i ugradnje pribora i pokretanje električnog alata na maksimalnoj brzini bez opterećenja jednu minutu.
- Oštećeni dodatni pribor obično se raspadne tijekom ove provjere.
- ♦ **Nosite osobnu zaštitnu opremu.** Ovisno o primjeni koristite štitnik za lice ili zaštitne naočale. Po potrebi nosite masku protiv prašine, zaštitu za sluh, rukavice i radnu pregaču koja može zaustaviti manje komadiće abrazivnog ili radnog materijala. Zaštita za oči mora zaustavljati komadiće materijala koji nastaju tijekom svih radova. Zaštitna maska protiv prašine mora filtrirati čestice nastale tijekom rada. Proluljeno izlaganje zvuku velike jačine može izazvati oštećenje sluha.
 - ♦ **Promatrače držite podalje od radnog područja.** Svaka osoba koja dolazi na radno mjesto mora nositi osobnu zaštitnu opremu. Fragmenti radnog materijala ili dodatnog pribora mogu poletjeti i izazvati ozljede izvan samog područja rada.
 - ♦ **Električni alat pridržavajte isključivo za izolirane rukohvate dok radite u područjima gdje bi pribor mogao doći u dodir sa skrivenim ožičenjima ili kabelom alata.** U slučaju kontakta reznog pribora sa žicom pod naponom, taj se napon može prenijeti na metalne dijelove alata i uzrokovati strujni udar.
 - ♦ **Upotrijebite stezaljke ili na drugi praktičan način učvrstite radni materijal za stabilnu podlogu.** Pridržavanje radnog materijala rukom ili njegovo oslanjanje na tijelo nije sigurno i može dovesti do gubitka nadzora.
 - ♦ **Kabel napajanja postavite podalje od rotirajućeg pribora.** Ako izgubite nadzor, kabel bi mogao biti

prerezan ili zahvaćen, a vaša šaka ili ruka mogla bi biti uvučena u rotirajući pribor.

- ◆ **Električni alat nikad ne odlažite dok se rotiranje pribora potpuno ne zaustavi.** Rotirajući pribor može zahvatiti površinu i povući električni alat, uslijed čega možete izgubiti nadzor nad alatom.
- ◆ **Električni alat ne uključujte dok ga nosite uz tijelo.** U slučaju kontakta s rotirajućim priborom može doći do zahvaćanja odjeće i povlačenja pribora prema tijelu.
- ◆ **Redovito čistite otvore za prozračivanje električnog alata.**
Ventilator motora uvlači prašinu u kućište. Pretjerano nakupljanje metalne prašine može uzrokovati opasnost od električnog udara.
- ◆ **Električni alat ne upotrebljavajte u blizini zapaljivih materijala.** Iskrenje može zapaliti takve materijale.
- ◆ **Ne upotrebljavajte dodatni pribor koji zahtijeva hlađenje tekućinom.**
Upotreba vode ili drugih tekućih rashladnih sredstava može rezultirati strujnim udarom.

Napomena: Gornje upozorenje ne primjenjuje se na električne alate koji su posebno projektirani za uporabu sa sustavom tekućina.

Povratni udar i povezana upozorenja

Povratni udar iznenadna je reakcija uslijed zaglavlivanja ili zahvaćanja rotirajućeg diska, podloške, četke ili bilo kojeg drugog pribora.

Zaglavlivanje ili zahvaćanje uzrokuje blokiranje rotirajućeg pribora, koje potom u točki dodira s materijalom izaziva nekontroliranu vrtnju električnog alata u smjeru suprotnom od smjera rotacije pribora.

Na primjer, ako se abrazivni disk zahvati ili zaglavi u radnom materijalu, rub diska koji ulazi u procjep može se ukopati u površinu materijala i uzrokovati iskakanje diska ili udar. Disk se može odbaciti prema korisniku ili u suprotnom smjeru, ovisno o smjeru vrtnje diska u točki zaglavlivanja. Također, abrazivni diskovi mogu puknuti u ovim uvjetima.

Povratni udar posljedica je nepravilne upotrebe električnog alata i/ili nepravilnih postupaka ili uvjeta upotrebe i može se izbjeći preventivnih mjera navedenih u nastavku.

- ◆ **Električni alat uvijek čvrsto pridržavajte, a tijelo i ruke postavite na način da se odupiru silama povratnog udara.**
Uvijek koristite pomoćni rukohvat, ako je isporučen, kako biste imali najveću moguću kontrolu nad povratnim udarom ili reakcijom zakretnog momenta tijekom pokretanja alata. Rukovatelj može kontrolirati reakcije zakretnog momenta ili povratni udar ako se poduzmu pravilne protumjere.

- ◆ **Ruke nikad ne postavljajte u blizini rotirajućeg pribora.**

Dodatni pribor mogao bi se odbaciti preko vaših ruku.

- ◆ **Tijelo ne postavljajte u području unutar kojeg bi se električni alat mogao kretati ako dođe do povratnog udara.** Povratni će udar alat odbaciti u smjeru suprotnom od smjera rotacije diska u točki zahvaćanja.
- ◆ **Budite osobito oprezni pri radu na kutovima, oštrim rubovima itd. Izbjegavajte poskakivanje i pomicanje pribora.**
Kutovi, oštri rubovi ili poskakivanje mogu uzrokovati zahvaćanje rotirajućeg pribora, gubitak nadzora ili povratni udar.
- ◆ **Ne postavljajte oštricu za piljenje drva ili drugih materijala.** Takve oštrice mogu izazvati česte povratne udare i gubitke kontrole.

Sigurnosna upozorenja specifična za brušenje i abrazivno odrezivanje

- ◆ **Upotrebljavajte isključivo vrste diskova koje su preporučene za vaš električni alat, kao i namjenski štitnik za odabrani disk.** Diskovi za koje električni alat nije projektiran ne mogu se zadovoljavajuće zaštititi i nisu sigurni za upotrebu.
- ◆ **Brusna površina u središtu udubljenih diskova mora se postaviti ispod ravnine zaštitnog jezička.** Nepravilno postavljen disk koji prelazi ravninu zaštitnog jezička ne može se prikladno zaštititi.
- ◆ **Štitnik mora biti čvrsto postavljen na električni alat i namješten za najveću razinu zaštite, kako bi što manji dio diska bio izložen rukovatelju.** Štitnik pomaže zaštititi rukovatelja od odlomljenih fragmenata diska, slučajnog dodira s diskom i iskri koje mogu zapaliti odjeću.
- ◆ **Diskovi se smiju upotrebljavati isključivo u preporučene svrhe. Na primjer: ne brusite bočnom stranom diska za odrezivanje.** Abrazivni diskovi za odrezivanje namijenjeni su rubnom brušenju i primjena bočnih sila na ovakve diskove može izazvati njihov lom.
- ◆ **Uvijek upotrebljavajte neoštećene prirubnice diskova koje su pravilne veličine i oblika za odabrani disk.** Odgovarajuće prirubnice pričvršćuju disk i tako sprječavaju mogućnost pucanja diska. Prirubnice za diskove namijenjene odrezivanju mogu se razlikovati od prirubnica za diskove koji su namijenjeni brušenju.
- ◆ **Ne upotrebljavajte istrošene diskove preuzete s jačih električnih alata.** Diskovi namijenjeni jačim alatima nisu pogodni za velike brzine vrtnji malih alata i mogu se polomiti.

Dodatna sigurnosna upozorenja specifična za abrazivno odrezivanje

- ◆ **Pazite da se disk ne zaglavi i ne primjenjujete prevelik pritisak. Ne pokušavajte izvoditi preduboke rezove.** Prevelik pritisak na disk povećava opterećenje i sklonost uvijanju diska ili njegovom zaglavljivanju u rezu, te mogućnost povratnog udara ili loma diska.
- ◆ **Tijelo ne postavljajte u ravnini s rotirajućim diskom ili iza njega.** Kada se disk u dodirnoj točki pomiče od vas, mogući povratni udar može potjerati rotirajući disk i električni alat ravno na vas.
- ◆ **Ako se disk zaglavљуje u rezu ili ako iz bilo kojeg razloga prekidate rezanje, isključite električni alat i držite ga nepokretnim dok se rotiranje diska potpuno ne zaustavi. Rezni disk nikad ne pokušavajte uklanjati iz ureza dok je disk u pokretu jer bi moglo doći do povratnog udara.** Provjerite razloge zaglavljivanja diska i poduzmite korektivne radnje kako biste uklonili uzrok zaglavljivanja.
- ◆ **Ne nastavljajte s rezanjem dok je disk u radnom materijalu.**
Dopustite disku da dostigne punu brzinu vrtnje i pažljivo ga vratite u rez.
Disk bi se mogao zaglaviti, propeti ili poskočiti ako se električni alat ponovo pokrene dok je unutar radnog materijala.
- ◆ **Podložite ploče i druge velike komade radnog materijala kako biste smanjili rizik od zaglavljivanja ili povratnog udara diska.**
Veliki radni materijali skloni su savijanju pod vlastitom težinom.
Ispod radnog materijala potrebno je postaviti podloge u blizini linije reza i u blizini ruba radnog materijala s obje strane diska.
- ◆ **Budite dodatno pažljivi tijekom rezanja "džepova" u postojećim zidovima ili na drugim slijepim područjima.** Izbočeni dio diska može zarezati vodovodne cijevi, električne kabele ili predmete koji mogu uzrokovati povratni udar alata.

Sigurnosna upozorenja specifična za radove grubog brušenja

- ◆ **Ne upotrebljavajte preveliki papir za brušenje diska. Slijedite preporuke proizvođača kada odabirete papir za brušenje.** Veći papir za brušenje koji izlazi izvan podloške za brušenje predstavlja opasnost od posjekotina i može izazvati pomicanje i pucanje diska ili povratni udar.

Sigurnosna upozorenja specifična za brušenje žičanom četkom

- ◆ **Imajte na umu da se žica s četke odbacuje i tijekom uobičajene upotrebe.**
Žičanu četku ne opterećujte prevelikim pritiskom na alat. Žica četke može lako probiti odjeću i/ili kožu.
- ◆ **Ako se tijekom korištenja žičane četke preporučuje korištenje štitnika, ne dopustite nikakve smetnje kretanju četke unutar štitnika.** Promjer žičanog diska ili četke može se povećati usljed radnog opterećenja i centrifugalnih sila.

Sigurnost drugih osoba

- ◆ Ovaj uređaj nije namijenjen upotrebi od strane osoba sa smanjenim fizičkim, osjetilnim ili mentalnim sposobnostima (uključujući i djecu) ili osoba s nedostatkom iskustva ili znanja, osim ako ih osoba zadužena za njihovu sigurnost nadzire ili im je pružila upute za sigurnu upotrebu uređaja.
- ◆ Djeca trebaju biti pod nadzorom kako se ne bi igrala uređajem.

Stalno prisutni rizici

Tijekom upotrebe alata mogu nastati dodatni rizici, koji nisu navedeni u priloženim sigurnosnim upozorenjima.

Ti rizici mogu nastati uslijed nepravilne upotrebe, duge upotrebe itd.

Čak i uz primjenu važećih sigurnosnih propisa i sigurnosnih uređaja, neke stalno prisutne rizike nije moguće izbjeći. Oni obuhvaćaju:

- ◆ Ozljede uzrokovane dodirivanjem rotirajućih/pokretnih dijelova.
- ◆ Ozljede prouzrokovane tijekom promjene dijelova, oštrica ili dodatne opreme.
- ◆ Ozljeda prouzrokovane produljenom upotrebom alata. Radite redovite pauze tijekom dulje upotrebe bilo kojeg alata.
- ◆ Oštećenje sluha.
- ◆ Opasnosti za zdravlje uslijed udisanja prašine nastale tijekom upotrebe alata (npr. tijekom rada s drvom, osobito hrastovinom, bukvinom i ivericom).

Vibracije

Deklarirane vrijednosti emisija vibracija, koje su navedene u tehničkim podacima i izvaji o usklađenosti, izmjerene su u skladu sa standardiziranim metodom ispitivanja navedenom u dokumentu EN 60745 i mogu se koristiti za međusobno uspoređivanje alata. Deklarirana emisija vibracija može se upotrijebiti i za preliminarno procjenjivanje izloženosti.

Upozorenje! Vibracije tijekom stvarne upotrebe električnog alata mogu se razlikovati od deklariranih vrijednosti, ovisno o načinima na koje se alat koristi. Razina vibracija može porasti iznad navedene razine.

Pri ocjenjivanju izloženosti vibracijama kako bi se odredile sigurnosne mjere prema dokumentu 2002/44/EC za zaštitu osoba koje redovito koriste električne alate potrebno je uzeti u obzir procjenu izloženosti vibracijama, stvarne uvjete i način upotrebe alata, uključujući i sve dijelove radnog ciklusa, kao što je vrijeme od isključivanja alata do potpunog zaustavljanja i vrijeme od uključivanja do postizanja pune radne brzine.

Oznake na alatu

Sljedeći piktogrami uzduž datumskog koda prikazuju se na alatu:



Upozorenje! Da biste smanjili rizik od ozljeda, pročitajte priručnik s uputama.



Tijekom upotrebe ovog alata koristite zaštitne naočale.



Tijekom upotrebe ovog alata koristite zaštitu za sluh.

Zaštita od električne struje



Ovaj punjač dvostruko je izoliran, stoga žica uzemljenja nije potrebna. Uvijek provjerite odgovara li napon električne mreže naponu navedenom na nazivnoj oznaci.

- ◆ Ako je kabel napajanja oštećen, treba ga zamijeniti proizvođač ili ovlašteni servis tvrtke Stanley Fat Max kako bi se izbjegle opasnosti.

Padovi napona

Struja pri uključivanju izaziva kratkotrajni pad napona. U nepovoljnim uvjetima strujnog napajanja može postojati negativan utjecaj na drugu opremu.

Ako impedancija sustava strujnog napajanja niža je od 0,107 Ω, vjerojatno će se pojaviti smetnje.

Značajke

Ovaj alat obuhvaća neke ili sve od sljedećih značajki.

1. Prekidač za uključivanje/isključivanje
2. Blokada osovine
3. Štitnik
11. Prilagodljivi birač brzine
12. Bočni rukohvat

Značajka mekog pokretanja

Meko pokretanje omogućuje polagan porast brzine kako bi se izbjeglo početno trzanje pri pokretanju. Ova osobina posebno je korisna tijekom rada u skućenim prostorima.

Bez napona

Funkcija bez napona zaustavlja brusilicu ponovnim pokretanjem bez uključivanja sklopke ako postoji prekid u električnom napajanju.

Sastavljanje

Upozorenje! Da biste spriječili slučajni rad, isključite i odspojite alat prije obavljanja sljedećih radnji. Ako to ne učinite, može doći do teške ozljede osobe.

Pričvršćivanje i uklanjanje štitnika diska (sl. A)

Upozorenje! Da biste minimizirali opasnost od ozljede, isključite napajanje alata i odspojite sve utikače prije namještanja ili uklanjanja/ugradnje pribora. Prije ponovnog sastavljanja alata pritisnite i pustite prekidač okidača kako biste osigurali da je alat isključen.

Pričvršćivanje štitnika

- ◆ Kutnu brusilicu postavite na radni stol tako da je žlijeb okrenut prema gore.
- ◆ Postavite prirubnicu glave štitnika (3) preko žlijeba (9) kućišta prijenosnika.
- ◆ Okrenite štitnik (3) u smjeru suprotnom od kazaljke na satu za 150 stupnjeva.
- ◆ Osigurajte da su vijci (10) zategnuti.

Uklanjanje štitnika

- ◆ Otpustite vijke (10) na glavi štitnika.
- ◆ Povucite štitnik (3) prema gore.

Upozorenje! Ne upotrebljavajte alat ako sigurnosni štitnik nije postavljen.

Napomena: Pogledajte u tablicu pribora za brušenje na kraju ovog odlomka za pribor koji se može upotrijebiti s ovom kutnom brusilicom.

Pričvršćivanje i uklanjanje brusnih diskova (sl. B, C)

Upozorenje! Ne upotrebljavajte oštećene brusne diskove.

- ◆ Alat postavite na radni stol tako da je žlijeb okrenut prema gore.
- ◆ Sl. C: Pravilno pričvrstite unutrašnju prirubnicu (4) na vanjsku osovinu (5).
- ◆ Postavite brusni disk (6) na unutrašnju prirubnicu (4). Kada pričvršćujete brusni disk s uzdignutim središtem, osigurajte da je uzdignuto središte (7) okrenuto prema unutrašnjoj prirubnici (4).
- ◆ Sl. C: Zategnite vanjsku prirubnicu (h) do izlazne osovine (5).

- ◆ Kada pričvršćujete brusni disk, prsten na vrhu vanjske prirubnice (8) mora gledati u disk.
- ◆ Pritisnite blokadu osovine (2) i spriječite da se osovina (4) okreće dok se ne blokira u svom položaju.
- ◆ Upotrijebite zatezač klina da biste zategnuli vanjsku prirubnicu (8).

Postavljanje bočnog rukohvata

Upozorenje! Prije upotrebe alata provjerite je li rukohvat dobro pričvršćen.

Upozorenje! Bočni rukohvat (12) treba se uvijek koristiti kako biste zadržali nadzor nad alatom.

Bočni rukohvat (12) čvrsto zategnite u jedan od otvora sa strane kućišta zupčanog prijenosa.

Priprema prije uporabe

- ◆ Pričvrstite sigurnosni štitičnik i odgovarajuće abrazivne ili brusne diskove. Ne upotrebljavajte abrazivne ili brusne diskove koji su previše istrošeni.
- ◆ Osigurajte da su unutrašnje i vanjske prirubnice odgovarajuće pričvršćene.
- ◆ Osigurajte da se abrazivni ili brusni diskovi okreću u smjeru strelica na priboru i alatu.

Upotreba

Upozorenje! Uvijek se pridržavajte sigurnosnih uputa i važećih propisa.

Upozorenje! Da biste minimizirali opasnost od ozljede, isključite napajanje alata i odspojite sve utikače prije namještanja ili uklanjanja/ugradnje pribora.

Prije ponovnog sastavljanja alata pritisnite i pustite prekidač okidača kako biste osigurali da je alat isključen.

Upozorenje:

- ◆ Osigurajte da svi materijali koje brusite budu dobro pričvršćeni u položaju.
- ◆ Na alat primijenite lagani pritisak. Na abrazivni disk ne primjenjujte bočni pritisak.
- ◆ Izbjegavajte preopterećenje. Ako alat postane vruć, pustite da se okreće nekoliko minuta bez opterećenja.
- ◆ Osigurajte da čvrsto držite alat s obje ruke (jedna ruka na kućištu, a druga na bočnom rukohvatu). Pokrenite alat i postavite brusni disk na radni materijal.
- ◆ Držite rub diska nagnutim pod kutom od 15 - 30 stupnjeva u odnosu na površinu radnog materijala.
- ◆ Kada upotrebljavate novi brusni disk, ne upotrebljavajte disk u smjeru B zato što će u protivnom zarezati u radni materijal. Kada je rub diska obrubljen, smijete slobodno upotrebljavati brusilicu u smjeru A ili B.

Pokretanje i zaustavljanje

Upozorenje! Prije upotrebe alata provjerite je li rukohvat dobro pričvršćen. Provjerite je li prekidač za uključivanje/isključivanje radi ispravno.

Prije priključivanja alata u strujno napajanje provjerite je li prekidač u isključenom položaju (o) kada pritisnete stražnji kraj prekidača.

Da biste pokrenuli alat, pritisnite stražnji kraj prekidača i gurnite ga naprijed. Nakon toga pritisnite prednji kraj prekidača da biste ga blokirali.

Pritisnite stražnji kraj prekidača da biste zaustavili alat.

Upozorenje! Alat ne uključujte i ne isključujte kada je pod opterećenjem.

Pravilan položaj ruku (sl. E)

Upozorenje! Da biste smanjili opasnost od teške ozljede, **UVIJEK** upotrijebite odgovarajući položaj ruku prema prikazu.

Upozorenje! Da biste smanjili opasnost od teških ozljeda uslijed gubitka nadzora, **UVIJEK** čvrsto držite uređaj.

Pravilan položaj ruku zahtjeva da jednom rukom držite bočni rukohvat (12), dok drugom rukom držite tijelo alata, kako je prikazano na sl. E.

Prikladni upravljač brzine (sl. E)

Birač za regulaciju brzine nudi dodatno upravljanje i omogućuje da se alat upotrebljava u optimalnim uvjetima koji odgovaraju priboru i materijalu.

- ◆ Okrenite birač (11) na željenu razinu. Okrenite birač prema gore za veću brzinu i prema dolje za manju brzinu.

Prekidači

Oprez! Čvrsto držite tijelo alata kako biste zadržali nadzor nad alatom pri pokretanju i tijekom uporabe sve dok se disk i pribor ne prestanu okretati. Prije odlaganja alata provjerite je li se disk potpuno zaustavio.

NAPOMENA: Za smanjenje mogućnosti neočekivanog pomicanja alata nemojte ga uključivati ni isključivati u uvjetima opterećenja. Omogućite da se brusilica kreće do pune brzine prije dodirivanja radne površine. Prije isključivanja alata podignite ga od površine. Pričekajte da se alat zaustavi prije nego što ga odložite.

Klizni prekidač

Upozorenje! Prije priključivanja alata na izvor napajanja, pritiskom i otpuštanjem stražnjeg dijela prekidača se uvjerite da je klizni prekidač u položaju isključenosti.

Uvjerite se da je klizni prekidač u položaju isključenosti nakon svakog prekida napajanja alata električnom strujom, kao što je pri aktivaciji sigurnosnog prekidača uzemljenja, prekidača strujnog kruga, slučajnog iskapćanja ili kvara mreže. Ako je klizni prekidač pri priključivanju u napajanje blokiran, alat će se neočekivano pokrenuti.

Da biste pokrenuli alat, pomaknite klizni prekidač (1) prema prednjem dijelu alata. Za isključivanje alata pustite klizni prekidač. Za neprekidni rad pomaknite prekidač prema prednjoj strani alata i pritisnite prednji dio prekidača prema unutra. Za zaustavljanje rada dok se alat nalazi u modusu neprekidnog rada pritisnite stražnji dio kliznog prekidača i otpustite.

Blokada osovine

Blokada osovine (2) sprječava da se izlazna osovina okreće kada pričvršćujete ili uklanjate brusni disk. Upotrebljavajte blokadu osovine samo kada je alat isključen, napajanje isključeno i kada je disk potpuno zaustavljen.

Napomena: Da biste minimizirali oštećenja alata, ne upotrebljavajte blokadu osovine kada alat radi.

U protivnom se može oštetiti alat. Pričvršćeni pribor može se otpustiti i izazvati ozljedu.

Ako upotrebljavate blokadu osovine, pritisnite gumb za blokiranje osovine i okrećite izlaznu osovinu dok se ne zaustavi.

Primjena na metalima

Tijekom primjene alata na metalima provjerite je li diferencijalna sklopka (RCD) ugrađena kako bi se izbjegla opasnost koju mogu izazvati metalne strugotine.

Ako RCD izaziva odspajanje napajanja, pošaljite alat ovlaštenom Stanley Fat Max prodavatelju na popravak.

Upozorenje! U ekstremnim radnim uvjetima provodljiva prašina i ostaci mogu se nakupiti u unutrašnjosti kućišta kada rukujete metalnim radnim materijalima.

To može izazvati strujni udar zato što oslabljuje zaštitnu izolaciju u brusilici.

Da biste izbjegli nakupljanje metalnih strugotina u unutrašnjosti brusilice, preporučujemo svakodnevno čišćenje ventilacijskih vodova.

Pogledajte u održavanje.

Uporaba brusnih diskova

Upozorenje! Nakuplja se metalna prašina.

Prekomjerna uporaba brusnog diska na metalima znači povećanje opasnosti od strujnog udara. Da biste smanjili opasnost, umetnite RCD prije uporabe i svakodnevno čistite ventilacijske vodove. Slijedite upute za održavanje dolje kako biste komprimiranim zrakom ispuhnuili ventilacijske vodove.

Brušenje

Površinsko brušenje pomoću brusnih diskova

- ◆ Pričekajte da alat postigne punu brzinu prije njegovog polaganja na radnu površinu.
- ◆ Na radni materijal primijenite minimalan pritisak kako bi alat postigao punu brzinu. Brzina brušenja najveća je kada alat radi punom brzinom.

- ◆ Održavajte kut od 20° do 30° između alata i radne površine.
- ◆ Nastavite pomicati alat naprijed-natrag kako ne biste stvarali žljebove na radnoj površini.
- ◆ Alat prije isključivanja podignite od radne površine. Pričekajte da se alat zaustavi prije nego što ga odložite.

Mjere opreza pri grubom brušenju boje

- ◆ NE PREPORUČUJE SE brušenje boja na bazi olova uslijed otežanog praćenja onečišćene prašine. Najvećoj opasnosti trovanja olovom izložena su djeca i trudnice.
- ◆ Budući da je bez kemijske analize teško odrediti sadržaj li boja olovo, tijekom pjeskarenja boje preporučujemo sljedeće mjere opreza.

Opće informacije

Korisne napomene

- ◆ Držite kutnu brusilicu jednom rukom na tijelu, a drugom rukom čvrsto oko bočnog rukohvata (12) prema prikazu na sl. E.
- ◆ Uvijek postavite štitičnik tako da je što više izloženog diska okrenuto suprotno od vas. Budite spremni za bacanje iskri kada disk dodirne metal.
- ◆ Zadržite kut između diska i radne površine (sl. D) na otprilike 30° kada brusite i na 10°- 15° kada grubo brusite (sl. D) za najbolje upravljanje alatom, uklanjanje materijala i minimalno opterećenje.

Oprez! Upotrijebite dodatni oprez kada brusite u kutu zato što možete osjetiti iznenadni, oštri pokret brusilice kada disk dodirne sekundarnu površinu.

Upozorenje! Uvijek nosite zaštitu za oči kada radite s ovim električnim alatom.

Četkice s osiguranjem

Motor će se automatski zaustaviti, što znači da su ugljične četkice gotovo potpuno istrošene i da alat treba servisirati. Ugljične četkice ne mogu servisirati sami korisnici.

Alat odnesite ovlaštenom serviseru tvrtke Stanley Fat Max.

Održavanje

Ovaj Stanley Fat Max žični/bežični električni uređaj/alat projektiran je za dugotrajnu upotrebu uz minimalno održavanje.

Neprekinuta i zadovoljavajuća upotreba ovisi o pravilnom održavanju i redovitom čišćenju.

Upozorenje! Prije bilo kakvog održavanja žičnog/bežičnog električnog alata:

- ◆ Isključite uređaj i iskopčajte ga iz utičnice.
- ◆ Ili isključite uređaj/alat i izvadite bateriju ako je zaseban dio.

- ♦ Ili potpuno ispraznite bateriju ako je integralan dio te isključite uređaj.
- ♦ Punjač prije čišćenja iskopčajte iz napajanja. Ovaj punjač ne zahtijeva nikakvo održavanje osim redovitog čišćenja.
- ♦ Utore za prozračivanje na uređaju/alatu/punjaču redovito čistite mekim kistom ili suhom krpom.
- ♦ Kućište motora redovito čistite vlažnom krpom. Ne upotrebljavajte abrazivna ili sredstva za čišćenje na bazi otapala.
- ♦ Redovito otvarajte zateznu glavu i lagano udarajte po njoj kako biste iz unutrašnjosti uklonili prašinu (kada je postavljena).

Zamjena električnog utikača (samo za U.K. i Irsku)

Ako je potrebno postaviti novi strujni utikač:

- ♦ Na siguran način zbrinite stari utikač.
- ♦ Smeđi vodič spojite na fazni priključak novog utikača.
- ♦ Plavi vodič spojite na neutralni priključak u utičnici.

Upozorenje! Na priključak uzemljenja nije potrebno ništa povezivati.







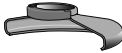
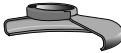

Slijedite upute za ugradnju isporučene uz utikač dobre kvalitete.

Preporučeni osigurač: 13 A.

Otklanjanje poteškoća

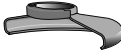
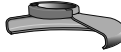
Problem	Mogući uzrok	Moguće rješenje
Alat se ne pokreće.	Kabel nije utaknut.	Priključite alat u radnu utičnicu.
	Kabel ili prekidač je oštećen.	Kabel ili prekidač treba zamijeniti servisni centar Stanley Fat Max ili ovlašteni serviser.

Tablica dodataka za brušenje i rezanje

Brusni diskovi	
 Štitnik tipa 27	 Štitnik tipa 27
 Podložna navojna prirubnica	
 Disk s udubljenim središtem tipa 27	 Disk s glavom tipa 27
 Zatezna navojna matica	
Flap-diskovi za grubo brušenje	
 Štitnik tipa 27	 Štitnik tipa 27
	 Podložna navojna prirubnica
 Flap-diskovi s glavom za grubo brušenje	 Flap-diskovi bez glave za grubo brušenje
	 Zatezna navojna matica

Rezni diskovi tipa 41

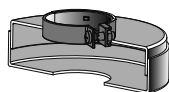

Štitnik tipa 41

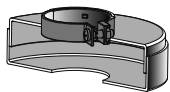

Štitnik tipa 41



Podložna prirubnica



Podložna prirubnica



Abrazivni rezni disk



Dijamantni rezni disk



Matica objumice



Matica objumice

Žičani diskovi



Štitnik tipa 27



Štitnik tipa 27



Četka sa žičanom čašicom od 3 inča



Četka sa žičanom čašicom od 4 inča

Diskovi za grubo brušenje



Gumena potporna podložka



Disk za brušenje



Zatezna navojna matica

Zaštita okoliša



Odložite sa zasebnim otpadom. Proizvodi i baterije označeni ovim simbolom ne smiju se odlagati s komunalnim otpadom.

Proizvodi i baterije sadrže materijale koji se mogu reciklirati radi smanjenja potrošnje sirovina i očuvanja prirodnih resursa. Električne proizvode i baterije reciklirajte sukladno lokalnim propisima. Više informacija dostupno je na adresi www.2helpU.com.

Tehnički podaci

		FMEG225VS
Ulazni napon	V AC	230
Ulazna snaga	W	1100
Procijenjena brzina	min ⁻¹	3000 - 11000
Promjer diska	mm	125
Provrć diska	mm	22
Maksimalna debljina diska		
Diskovi za brušenje	mm	6
Diskovi za rezanje	mm	3,5
Veličina osovine		M14
Težina	kg	2,35

Razina zvučnog tlaka prema EN 60745:

Zvučni tlak (L_{pA}) 86 dB(A), nesigurnost (K) 3 dB(A)
 Zvučna snaga (L_{WA}) 97 dB(A), nesigurnost (K) 3 dB(A)

Ukupne vibracije (troosni vektorski zbroj) prema direktivi EN 60745:

Površinsko brušenje ($a_{h,SG}$) 6,0 m/s², nesigurnost (K) 1,5 m/s²

EU izjava o usklađenosti

DIREKTIVA O STROJEVIMA



Kutna brusilica FMEG225VS

Stanley Europe izjavljuje da su proizvodi opisani u odjeljku "tehnički podaci" u skladu sa sljedećim propisima:

2006/42/EZ, EN 60745-1:2009 + A11:2010;

EN 60745-2-3:2011 + A2:2013 + A11:2014

+ A12:2014 + A13:2015.

Ovi proizvodi također su usklađeni s direktivama

2014/30/EU i 2011/65/EU.

Za dodatne informacije kontaktirajte s tvrtkom Stanley Europe putem sljedeće adrese ili pogledajte prilog na kraju priručnika.

Dolje potpisani odgovoran je za sastavljanje tehničke dokumentacije i ovu izjavu iznosi u ime tvrtke Stanley Europe.

Ed Higgins

Director – Consumer Power Tools

STANLEY FATMAX Europe, Egide

Walschaertsstraat 14-18,

2800 Mechelen, Belgija

01.02.2021.

Jamstvo

Stanley Fat Max siguran je u kvalitetu svojih proizvoda i svojim kupcima pruža 12-mjesečno jamstvo od datuma kupnje. Ovo jamstvo dodatak je vašim zakonskim pravima i ni na koji ih način ne narušava. Ovo jamstvo valjano je na području država članica Europske unije i Europske zone slobodnog trgovanja.

Da biste potraživali jamstvo, ono mora biti sukladno uvjetima i odredbama tvrtke Stanley Fat Max, a prodavatelju ili ovlaštenom servisu potrebno je priložiti dokaz o kupnji.

Uvjete i odredbe jednogodišnjeg jamstva tvrtke Stanley Fat Max i lokaciju najbližeg ovlaštenog servisa pronaći ćete na internetu na adresi www.2helpU.com ili putem lokalnog ureda tvrtke Stanley Fat Max na adresi navedenoj u ovom priručniku.

Posjetite našu web-lokaciju www.blackanddecker.co.uk kako biste registrirali svoj novi Stanley Fat Max proizvod te provjerili nove proizvode i posebne ponude.

JAMSTVENA IZJAVA

- ◆ Jamčimo da navedeni proizvod koji smo isporučili nema nedostataka ili grešaka u konstrukciji ili tvorničkoj montaži.
- ◆ Jamstveni rok je 24 mjeseci od dana kupnje. Jamčimo da će navedeni proizvod koji smo isporučili u jamstvenom roku ispravno funkcionirati kod normalne upotrebe ukoliko će se korisnik pridržavati priloženih uputa o uporabi.
- ◆ Jamčimo da je za isporučeni proizvod osigurano servisno održavanje i potrebni rezervni dijelovi u toku 7 godina od datuma kupnje.
- ◆ Obvezujemo se na zahtjev imatelja jamstvenog lista podnesenog u jamstvenom roku, o svom trošku osigurati otklanjanje kvarova i nedostataka proizvoda koji proizlaze iz nepodudarnosti stvarnih sa propisanim, odnosno deklariranim karakteristikama kvalitete proizvoda. Popravak se obvezujemo izvršiti u roku od 45 dana od dana prijave kvara. Ako proizvod ne popravimo u tom roku obvezujemo se zamijeniti ga novim ili vratiti uplaćenu svotu.
- ◆ Jamstvo vrijedi uz predočenje originalnog računa prodavača te pravilno ispunjenog jamstvenog lista ovjerenog pečatom prodavača.
- ◆ Troškove prijevoza odnosno prijenosa proizvoda koji nastaju pri popravku odnosno njegovoj zamjeni u garantnom roku snosi nositelj jamstva. Bez obzira na način dostave ovlaštenom servisu, kupac je obavezan podignuti proizvod po izvršenom servisnom popravku i isto potvrditi svojim potpisom.
- ◆ Nepravilnosti koje su nastale nestručnim rukovanjem, rukovanjem suprotnim navedenim u uputama ili mehaničkim oštećenjem isključene su iz jamstva.
- ◆ Proizvod ne smije biti prethodno otvaran ili popravljan od strane neovlaštenih osoba.
- ◆ Ako popravak traje duže od 14 dana, jamstveni rok se produžuje za trajanje servisa.

RADOVI I DIJELOVI OBUHVAĆENI JAMSTVOM

- ◆ Kvarovi nastali greškom prilikom tvorničkog sklapanja i pakiranja
- ◆ Puknuća lomovi dijelova strojeva i alata prouzročeni nekvaletnim materijalom tj. tvorničkom greškom
- ◆ Indirektni kvarovi uzrokovani točkom 2
- ◆ Kvarovi nastali odmah po puštanju stroja/uređaja u rad

RADOVI I DIJELOVI KOJI NISU PREDMET JAMSTVA

1. Oštećena i kvarovi nastali:
 - ◆ Prilikom nepravilnog sastavljanja uređaja od strane kupca
 - ◆ Nepravilnim rukovanjem i nenamjenskim korištenjem
 - ◆ Korištenjem neadekvatnih goriva, maziva, napona, opterećenja
 - ◆ Servisiranjem ili rastavljanjem uređaja od strane neovlaštenih osoba
2. Dijelovi koji spadaju u potrošni materijal:
 - ◆ Kvarovi nastali nedovoljnim održavanjem ili servisiranjem
 - ◆ Kvarovi nastali radi preopterećivanja ili pregrijavanja uređaja ili njihovih sastavnih dijelova

TIP PROIZVODA:	
Prodajno mjesto:	Pečat:
Datim prodaje:	Potpis:

Ovlašteni Serviseri:**ALATI MAŠIĆ**

Županijska 38, 31000 OSIJEK
 T: 00 385 (0) 31 200 888
 M: 00 385 (0) 98 506 174

ALATI MILIĆ D.O.O.

Mirka Viriusa 2, 10090 ZAGREB
 T: 00 385 (0)1 3734 791
 T: 00 385 (0)9 137 33 000
 F: 00 385 (0)1 3906 790
 info@alatomilic.hr
<http://www.alatomilic.hr/>

ELEKTROMECHANIKA TERLEVIĆ d.o.o.

Ročka 39, 52440 POREČ
 T: 00 385 (0) 52 438 297
 F: 00 385 (0) 52 438 297
 elektroterlevic@inet.hr
<http://elektromechanika-terlevic.hr/index.html>

GEMMA SERVIS

Andrije peruča 38, 51000 Rijeka
 T: +38551217118
 M: 098211784
 F: +38551217118
 gemma-servis@ri.t-com.hr
<http://gemmaservis.fullbusiness.com>

GROM d.o.o

Hrvatskih vladara 33, 22 243 MURTER
 T: 00 385 95 909 6164
 gromelectro@gmail.com

MEDIMURKA BS SERVIS

Kalnička 6, 40000 ČAKOVEC
 T: 00 385 (0) 40 384 660
 M: 00 385 (0) 40 500 634
 servis@medjimurka-bs.hr
<http://profi-al.hr/zagreb-hrvatska/>

PAVLOV ALATI

Cesta Dr. F. Tuđmana 273, 21213 KAŠTEL GOMILICA
 T: 00 385 (0) 21 220 022
 M: 00 385 (0) 21 221 122
 F: 00 385 (0) 21 220 022
 servis-pavlov@st.t-com.hr

PROFI – AL OBRT

Mikulinci 4a, 10010 ZAGREB
 T: 00 385 (0)1 66 22 820
 T: 00 385 (0)98 718 108
 F: 00 385 (0) 1 66 22 823
 info@profi-al.hr
<http://profi-al.hr/zagreb-hrvatska/>

TITAN d.o.o.

Bogoslava Šuleka 19, 47000 KARLOVAC
 T: 00 385 (0) 47 63 63 11
 F: 00 385 (0) 47 63 63 10
 info@titan.com.hr
<http://www.titan.com.hr/>

VERMA d.o.o.

Pere Devčića 23, 10290 ZAPREŠIĆ
 T: +385 1 3357 496
 servis@verma.hr / verma@verma.hr
 www.verma.hr

Namena

Vaša Stanley Fat Max FMEG225VS ugaona brusilica je konstruisana za brušenje i sečenje metala i opeke korišćenjem odgovarajućeg tipa reznog ili brusnog diska.

Kada su opremljeni odgovarajućim štitnikom, ovi alati su namenjeni profesionalnim i privatnim, neprofesionalnim korisnicima.

Sigurnosna uputstva

Opšta bezbednosna upozorenja za električne alate



Upozorenje! Pročitajte sva bezbednosna upozorenja i uputstva.

Nepoštovanje dole navedenih upozorenja i uputstva može izazvati električni udar, požar i/ili ozbiljnu povredu.

Sačuvajte sva upozorenja i uputstva za buduće potrebe.

Termin „električni alat“ u svim dole navedenim upozorenjima odnosi se na alate sa mrežnim napajanjem (sa kablom) ili alate sa baterijskim napajanjem (akumulatorski).

1. Bezbednost radnog područja

- Radno područje treba uvek da bude čisto i dobro osvetljeno.** Zakršeni ili mračni prostori prizivaju nezgode.
- Sa električnim alatima ne radite u eksplozivnom okruženju, kao što je blizina zapaljivih tečnosti, gasova ili prašine.** Električni alati stvaraju varnice koje mogu da upale prašinu ili isparenja.
- Decu i druge osobe udaljite dok radite sa električnim alatom.** Zbog ometanja možete izgubiti kontrolu.

2. Električna bezbednost

- Utičaći električnih alata moraju odgovarati utičnicama. Nikada i ni na bilo koji način nemojte modifikovati utikač. Ne koristite nikakve utične adaptere sa (uzemljenim) električnim alatima.** Nemodifikovani utikači i odgovarajuće utičnice smanjuju opasnost od električnog udara.
- Izbegavajte telesni kontakt sa uzemljenim površinama kao što su cevi, radijatori, šporeti i frižideri.** Ako je telo uzemljeno, rizik od strujnog udara je povećan.
- Ne izlažite električne alate kiši ili vlažnim uslovima.** Prodiranje vode u električni alat povećava rizik od strujnog udara.
- Ne rukujte nepravilno kablom. Nemojte nikad koristiti kabl za nošenje, povlačenje ili izvlačenje utikača električnog alata. Kabl udaljite od izvora toplote, ulja, oštih ivica ili pokretnih delova.** Oštećeni ili zapleteni kabl povećava rizik od strujnog udara.
- Pri upotrebi električnog alata na otvorenom prostoru, koristite produžni kabl koji je podesan za upotrebu**

na otvorenom prostoru. Upotreba produžnog kabla koji je pogodan za upotrebu na otvorenom smanjuje rizik od strujnog udara.

- Ako se ne može izbeći korišćenje električnog alata na vlažnoj lokaciji, onda koristite FID sklopku za zaštitu od struje kvara.** Upotreba FID sklopke umanjuje opasnost od električnog udara.
- Lična bezbednost**
 - Budite pažljivi, gledajte šta radite i savesno radite sa električnim alatom. Nemojte da koristite električni alat ako ste umorni ili pod dejstvom lekova, alkohola ili droga.** Trenutak nepažnje pri radu sa električnim alatom može dovesti do ozbiljnih telesnih povreda.
 - Nosite ličnu zaštitnu opremu. Uvek nosite zaštitu za oči.** Zaštitna oprema, kao što su maska za prašinu, zaštitna obuća sa donom koji se ne kliza, kaciga ili zaštita za sluh, koja se koristi pod odgovarajućim uslovima, smanjuju telesne povrede.
 - Sprečite nenamerno uključivanje. Pobrinite se da prekidač bude isključen pre povezivanja električnog napajanja i/ili baterije, uzimanja uređaja ili nošenja alata.** Nošenje električnog alata sa prstom na prekidaču ili električnih alata sa prekidačem koji su priključeni na napajanje izaziva nezgode.
 - Uklonite ključ za podešavanje ili ključ za pritezanje pre uključivanja električnog alata.** Ključ za pritezanje ili podešavanje koji je ostao u rotirajućem delu električnog alata može da dovede do telesne povrede.
 - Ne posežite van domašaja. Održavajte stabilan položaj i ravnotežu u svakom trenutku.** Time se obezbeđuje bolja kontrola nad električnim alatom u neočekivanim situacijama.
 - Nosite odgovarajuću odeću. Ne nosite široku odeću ili nakit. Kosu, odeću i rukavice udaljite od pokretnih delova.** Široka odeća, nakit ili duga kosa mogu da se uhvate u pokretne delove.
 - Ako postoje priključni uređaji za izbacivanje prašine i oprema za njeno sakupljanje, pobrinite se da budu priključeni i da se pravilno koriste.** Upotreba uređaja za sakupljanje prašine može smanjiti opasnosti vezane uz prašinu.
 - Upotreba i održavanje električnih alata**
 - Ne preopterećujte električni alat. Koristite odgovarajući električni alat za svoj rad.** Pravilan električni alat će bolje i bezbednije, i u predviđenoj meri, obaviti posao za koji je konstruisan.
 - Ne koristite električni alat čiji prekidač ne može da se uključi i isključi.** Svaki električni alat koji se ne može kontrolisati putem prekidača je opasan i mora se popraviti.

- c. **Izvucite utikač iz izvora napajanja i/ili izvadite bateriju iz električnog alata pre vršenja bilo kakvih podešavanja, zamene pribora ili odlaganja električnog alata.** Takve preventivne bezbednosne mere smanjuju opasnost od slučajnog pokretanja električnog alata.
 - d. **Nekorišćene električne alate čuvajte van domašaja dece i nemojte dozvoliti osobama koje nisu upoznate sa ovim električnim alatom ili ovim uputstvima da rukuju električnim alatom.** Električni alati su opasni u rukama nevesitih korisnika.
 - e. **Održavajte električne alate. Proverite da li su pokretni delovi centrirani ili blokirani, da li su delovi polomljeni i da li postoji bilo koje drugo stanje koje može uticati na rad električnih alata. Ako je oštećen, postarajte se da se električni alat popravi pre upotrebe.** Mnoge nezgode su izazvane loše održanim električnim alatima.
 - f. **Rezne alate održavajte tako da budu oštri i čisti.** Pravilno održavani rezni alati sa oštrim reznim ivicama ređe se blokiraju i lakše se kontrolišu.
 - g. **Koristite električni alat, pribor, nastavke itd. u skladu sa ovim uputstvima, uzimajući u obzir radne uslove i rad koji treba obaviti.** Korišćenje električnog alata za radove za koje nije namenjen može dovesti do opasne situacije.
- 5. Servis**
- a. **Postarajte se da vaš električni alat servisira kvalifikovani servisni tehničar koji će koristiti samo originalne rezervne delove.** Time se osigurava bezbednost električnog alata.

Dodatna bezbednosna upozorenja za električne alate



Upozorenje! Dodatna bezbednosna upozorenja uobičajena za brušenje, glačanje, brušenje četkom, poliranje ili abrazivno rezanje:

- ♦ **Ovaj električni alat je predviđen da funkcioniše kao alat za brušenje, glačanje, četkanje, poliranje i rezanje. Pročitajte sva bezbednosna upozorenja, uputstva, ilustracije i specifikacije koje su isporučene uz ovaj električni alat.**
- ♦ **Nepoštovanje svih dole navedenih upozorenja i uputstava može izazvati električni udar, požar i/ili ozbiljnu povredu.**
- ♦ **Ne koristite pribor koji nije specijalno projektovan i koji nije preporučen od strane proizvođača alata.** Ako neki pribor može da se priključi na vaš električni alat, to ne znači da osigurava bezbedan rad.
- ♦ **Nominalna brzina pribora mora da bude minimalna jednaka maksimalnoj brzini koja je označena na električnom alatu.** Pribori se kreću brže od njihove nominalne brzine i mogu da se polome i razlete u komadićima.
- ♦ **Spoljašnji prečnik i debljina pribora moraju da odgovaraju nominalnom kapacitetu vašeg električnog alata.** Pogrešno dimenzionisan pribor ne može se adekvatno štiti ili kontrolisati.
- ♦ **Montažni navoj pribora mora da odgovara navoju na vretenu brusilice.**
- ♦ **Za pribore montirane pomoću prirubnice, otvor vretena na priboru mora da odgovara priključnom otvoru na prirubnici.** Pribor koji ne odgovara montažnom delu električnog alata biće izbačen iz ravnoteže, jako će vibrirati i može dovesti do gubitka kontrole.
- ♦ **Ne koristite oštećeni pribor. Pre svake upotrebe prekontrolišite pribor; proverite da li na abrazivnom disku postoje opiljci i napukline, da li na podmetaču postoje napukline, pohabanost ili preterana istrošenost, da li na čeličnoj žici postoje labave ili naprsle žice. Ako električni alat ili pribor padnu, proverite da li su oštećeni i instalirajte neoštećeni pribor. Nakon provere i instaliranja pribora, uključite električni alat i pustite da radi jedan minut pri maksimalnoj brzini bez opterećenja.** Oštećeni pribor bi se normalno polomio tokom ovog vremena testiranja.
- ♦ **Nosite ličnu zaštitnu opremu. U zavisnosti od primene, koristite štitnik za lice ili zaštitne naočare. Ako je potrebno, nosite masku za prašinu, štitnike za uši, rukavice i radioničku keclju koja može da zaustavi sitne opiljke ili komadiće predmeta obrade.** Zaštita za oči mora da bude u stanju da zaustavi leteće opiljke koji se stvaraju pri raznim operacijama. Maska za prašinu ili respirator moraju da budu u stanju da filtriraju čestice koje se stvaraju pri radu. Duže izlaganje visokom nivou buke može dovesti do gubitka sluha.
- ♦ **Udaljite posmatrača na bezbednu udaljenost od radnog područja. Svako ko ulazi u radno područje mora da nosi ličnu zaštitnu opremu.** Komadići predmeta obrade ili polomljenog pribora mogu da se razlete i izazovu povredu van neposrednog područja rada.
- ♦ **Električni alat držite samo za izolovane rukohvate kada obavljate radove pri kojima postoji mogućnost da rezni pribor dodirne skrivene vodove ili preseče sopstveni kabl.** Rezni pribor koji dodirne strujni kabl može da stavi pod napon metalne delove električnog alata i izloži rukovaoca električnom.
- ♦ **Koristite stezaljke ili druge praktične načine da osigurate i poduprete predmet obrade na stabilnu platformu.** Držanje radnog predmeta jednom rukom ili

upiranjem u telo nije stabilno i može dovesti do gubitka kontrole.

- ◆ **Kabl udaljite od rotirajućeg pribora.** Ako izgubite kontrolu, kabl se može preseći ili zaglaviti, a vaša šaka ili ruka se mogu uvući u rotirajući pribor.
- ◆ **Nikad ne odlažite električni alat dok se pribor potpuno ne zaustavi.** Rotirajući pribor može da se ukopa u površinu i izbaci električni alat iz vaše kontrole.
- ◆ **Ne uključujte električni alat dok ga prenosite sa strane.** Slučajni dodir sa rotirajućim priborom može da uhvati vašu odeću i povuče pribor ka vašem telu.
- ◆ **Redovno čistite ventilacione otvore električnog alata.** Ventilator motora će uvlačiti prašinu u kućište, a preveliko nagomilavanje metalne prašine može izazvati električne opasnosti.
- ◆ **Ne radite sa električnim alatom u blizini zapaljivih materijala.** Varnice bi mogle da upale takve materijale.
- ◆ **Nemojte da koristite pribor za koji je potrebna rashladna tečnost.** Korišćenje vode ili drugih tehničkih rashladnih sredstava može izazvati električni udar.

Napomena: Gore navedeno upozorenje ne važi za električne alate koji su specijalno projektovani za rad sa sistemom tečnog hlađenja.

Povratni udar i povezana upozorenja

Povratni udar predstavlja iznenadnu reakciju koja se javlja kada se rotirajući disk, podmetač, četka ili drugi pribor uklješće ili ukopaju.

Uklješćenje ili ukopavanje izaziva brzo blokiranje rotirajućeg pribora koji sa svoje strane dovodi do prinudnog nekontrolisanog kretanja alata u smeru suprotnom od smeru rotacije pribora u trenutku uklješćenja.

Na primer, ako se abrazivni disk ukopa ili uklješće u predmet obrade, ivica diska koja ulazi u tačku uklješćenja može da zaroni u površinu materijala izazivajući izvlačenje ili odskakanje diska. Disk može da odskoči ili ka ili od rukovaoca, što zavisi od smeru kretanja diska u trenutku uklješćenja.

Pod takvim uslovima, može doći do loma abrazivnih diskova.

Povratni udar je rezultat loše upotrebe alata i/ili nepravilnih radnih procedura ili uslova i može se izbeći preduzimanjem odgovarajućih mera opreza koje su navedene u nastavku.

- ◆ **Čvrsto držite alat, a telo i ruku postavite tako da može izdržati sile povratnog udara.**
Uvek koristite pomoćnu ručku, ako postoji, radi maksimalne kontrole nad povratnim udarom ili reakcijom na obrtni moment pri pokretanju.
Rukovalac može da iskontrolise reakcije na obrtni

moment ili povratne udare ako preduzme odgovarajuće mere opreza.

- ◆ **Nikad ne stavljajte ruku blizu rotirajućeg alata.**
Pribor može da napravi povratni udar preko vaše ruke.
- ◆ **Ne pozicionirajte se u području u koje bi električni alat mogao da dođe u slučaju povratnog udara.**
Povratni udar će prinuditi alat da se kreće u smeru koji je suprotan od smeru kretanja diska u trenutku uklješćenja.
- ◆ **Budite naročito pažljivi kada obrađujete uglove, oštre ivice itd. Izbegavajte odskakanje i ukopavanje pribora.**
Uglovi, oštre ivice ili odskakanje imaju tendenciju ukopavanja rotirajućeg pribora i mogu da izazovu gubljenje kontrole ili povratni udar.
- ◆ **Nemojte priključivati testere za rezanje drveta ili drugih materijala.** Takve testere često stvaraju povratni udar i dovode do gubitka kontrole.

Bezbednosna upozorenja za operacije brušenja i abrazivnog odsecanja

- ◆ **Koristite samo one tipove diska koji se preporučuju za vaš električni alat i specijalne štitnike za izabrani disk.** Diskovi za koje električni alat nije dizajniran ne mogu se adekvatno zaštititi i nisu bezbedni.
- ◆ **Površina brušenja kod diska koji je pritegnut na sredini mora da bude montirana ispod ravnih zaštitne usne.** Nepravilno montiran disk koji štrči kroz ravan zaštitne usne ne može da bude adekvatno zaštićen.
- ◆ **Štitnik se mora sigurno pričvrstiti za električni alat i postaviti tako da pruži maksimalnu bezbednost i da disk na strani rukovaoca bude u što manjoj meri izložen.** Štitnici su pomoćna sredstva za zaštitu rukovaoca od komadića slomljenog diska, slučajnog dodira sa diskom i varnica koje mogu potpaliti odeću.
- ◆ **Diskovi se moraju koristiti samo za preporučene primene. Na primer: Nemojte brusiti bočnom stranom reznog diska.** Abrazivni rezni diskovi su namenjeni za periferijsko brušenje, pa dejstvo bočnih sila na takve diskove može izazvati njihovo lomljenje.
- ◆ **Za izabrani disk uvek koristite neoštećene prirubnice diskova, odgovarajuće veličine i oblika.** Pravilno izabrane prirubnice diskova podupiru disk i smanjuju mogućnost loma diska. Prirubnice za rezne diskove mogu se razlikovati od prirubnica za brusne diskove.
- ◆ **Ne koristite istrošene diskove sa većih električnih alata.** Disk koji je namenjen za veći alat nije podesan za veće brzine manjeg alata i može se rasprsnuti.

Dodatna bezbednosna upozorenja za operacije abrazivnog odsecanja

- ♦ **Ne „ometajte“ rezni disk i ne primenjujte preveliki pritisak. Ne pokušavajte da napravite previše dubok rez.** Prenaprezanje diska povećava opterećenje i tendenciju ka izvijanju ili zaglavljivanju diska u rezu, kao i mogućnost povratnog udara ili loma diska.
- ♦ **Ne zauzimajte položaj u liniji sa ili iza rotirajućeg diska.** Kada se na mestu obrade disk kreće u smeru od vašeg tela, mogući povratni udar može da izazove prinudno kretanje rotirajućeg diska i električnog alata ka vama.
- ♦ **Kada se disk blokira ili ako se rezanje iz nekog razloga prekine, isključite alat i ne pomerajte ga dok se disk potpuno ne zaustavi. Nikad ne pokušavajte da uklonite rezni disk iz reza dok se disk vrti, jer to može izazvati povratni udar.** Proverite i preduzmite korektivne mere da biste eliminisali razlog blokiranja diska.
- ♦ **Ne započinite ponovo rezanje u predmetu obrade. Sačekajte da disk dostigne punu brzinu i pažljivo ponovo uđite u rez.**
Disk se može blokirati, podići ili izazvati povratni udar ako se električni alat ponovo pokrene u predmetu obrade.
- ♦ **Ploče ili velike predmete obrade osigurajte da bi se opasnost od uklještenja diska i povratnog udara svela na najmanju meru.**
Veliki predmeti imaju tendenciju da uležu pod sopstvenom težinom.
Sredstva za osiguranje se moraju postaviti ispod predmeta obrade, u blizini linije rezanja i u blizini ivice predmeta obrade, sa obe strane diska.
- ♦ **Budite posebno pažljivi kada sečete „džepove“ u postojećim zidovima ili na drugim nepreglednim mestima.** Rezni disk može iseći cevovode za plin ili vodu, električne kablove ili predmete koji mogu izazvati povratni udar.

Bezbednosna upozorenja specifična za glačanje

- ♦ **Ne koristite predimenzionisani brusni papir.**
Pri izboru brusnog papira vodite računa o preporukama proizvođača. Veći brusni papir koji štrči izvan podmetača za glačanje može dovesti do zaglavljivanja i kidanja diska ili do povratnog udara.

Bezbednosna upozorenja za operacije sa žičanom četkom

- ♦ **Imajte na umu da vlakna ispadaju i prilikom normalnog četkanja.**
Nemojte da prenaprežete žice primenjujući preveliko opterećenje na četku. Žičane čekinje mogu lako da prodru kroz tanku odeću i/ili kožu.

- ♦ **Ako koristite štitičnik koji je preporučen za rad sa žičanom četkom, pazite da štitičnik ne ometa žičani disk ili četku.** Žičani disk ili četka mogu da povećaju svoj prečnik zbog opterećenje rada i centrifugalnih sila.

Bezbednost drugih osoba

- ♦ Ovaj uređaj nije namenjen da ga koriste lica (uključujući i decu) sa ograničenim fizičkim, senzoričkim ili mentalnim sposobnostima, ili neobučene ili neiskusne osobe, osim ako su pod nadzorom ili su dobile uputstva u vezi sa upotrebom uređaja od osobe koja je zadužena za njihovu bezbednost.
- ♦ Decu treba nadzirati kako bi se osiguralo da se ne igraju sa aparatom.

Preostale opasnosti

Pri radu sa ovim alatom mogu se javiti dodatni preostali rizici, koji možda nisu uvršteni u priloženim upozorenjima za bezbedan rad.

Sledeći rizici mogu nastati zbog nenamenske upotrebe, produžene upotrebe itd.

I pored primene relevantnih bezbednosnih propisa i implementacije bezbednosnih uređaja, izvesne preostale opasnosti se ne mogu izbeći. To su:

- ♦ Povrede izazvane dodirivanjem rotirajućih/pokretnih delova.
- ♦ Povrede izazvane pri promeni delova, noževa ili pribora.
- ♦ Povrede izazvane dugotrajnom upotrebom alata. Ako sa bilo kojim alatom radite duže vreme, pobrinite se da redovno pravite pauze.
- ♦ Slabljenje sluha.
- ♦ Opasnosti po zdravlje izazvane udisanjem prašine koja se stvara pri korišćenju alata (primer:-rad sa drvetom, naročito sa hrastom, bukvom i MDF-om)

Vibracije

Emisioni nivo vibracija naveden u ovim uputstvima je izmeren prema mernom postupku koji je standardizovan u EN 60745 i može se koristiti za upoređivanje alata. Deklarisana emisiona vrednost vibracija se takođe može koristiti za preliminarnu procenu izloženosti.

Upozorenje! Emisija vibracija tokom stvarne upotrebe električnog alata može se razlikovati od deklarisanе vrednosti, zavisno od načina na koji se alat koristi. Nivo vibracija može da se poveća iznad navedenog nivoa.

Pri proceni izloženosti vibracijama radi definisanja bezbednosnih mera koje propisuje 2002/44/EC radi zaštite osoba koje redovno koriste električne alate na radnom mestu, procena izloženosti vibracijama treba da uzme u obzir realne uslove upotrebe i način na koji se alat koristi, kao i sve delove

radnog ciklusa kao što je vreme rada uređaja, ali i vreme kada je alat isključen i kada radi u praznom hodu.

Oznake na alatu

Na alatu su prikazani sledeći piktogrami pored šifre datuma:



Upozorenje! Radi smanjenja opasnosti od povreda, korisnik mora da pročita uputstvo za upotrebu.



Nosite zaštitne naočare dok radite sa ovim alatom.



Nosite zaštitu za sluh dok radite sa ovim alatom

Električna bezbednost



Vaš punjač je dvostruko izolovan; stoga nije potrebna žica za uzemljenje. Uvek proverite da li napon elektro mreže odgovara naponu na natpisnoj pločici uređaja.

- ♦ U slučaju da se kabl ošteti, mora ga zameniti proizvođač ili ovlašćeni Stanley Fat Max servisni centar da bi se izbegla opasnost.

Padovi napona

Prilikom opterećenja električne mreže alat prouzrokuje padove napona. Pod nepovoljnim uslovima električnog napajanja, ostala oprema može da bude pod uticajem zbog toga.

Ako je impedanca sistema električnog napajanja niža od 0,107 Ω, onda postoji mala verovatnoća da se dešavaju smetnje

Karakteristike

Ovaj alat sadrži neke ili sve sledeće delove.

1. Prekidač za uključivanje i isključivanje
2. Blokada vretena
3. Štitnik
11. Brojčanik za regulaciju brzine
12. Bočna ručica

Funkcija mekog starta

Funkcija mekog starta omogućava postepeno povećanje brzine kako bi se izbeglo trzanje pri pokretanju. Ova funkcija je naročito korisna kada se radi u ograničenim prostorima.

Bez napona

Funkcija bez napona zaustavlja brusilicu od ponovnog pokretanja bez ponovnog pritiska na prekidač ako postoji prekid u električnom napajanju.

Montaža

Upozorenje! Da biste sprečili slučajno pokretanje, isključite i isključite alat pre obavljanja sledećih radnji.

Ako ne uradite tako, onda to može dovesti do ozbiljnih telesnih povreda.

Postavljanje i skidanje štitnika diska (sl. A)

Upozorenje! Da biste smanjili opasnost od ozbiljnih povreda, isključite napajanje alata i izvucite sve utikače pre podešavanja ili uklanjanja/instaliranja bilo kog pribora. Pre ponovnog sastavljanja alata, pritisnite i otpustite prekidač okidača da biste se uverili da je alat već isključen.

Pričvršćivanje štitnika

- ♦ Postavite ugaonu brusilicu na radni sto, žlebom okrenutim nagore.
- ♦ Postavite prirubnicu prstena štitnika (3) preko žleba (9) kućišta zupčanika.
- ♦ Okrenite štitnik (3) u smeru suprotnom od kazaljke na satu za 150 stepeni.
- ♦ Uverite se da su zavrtnji (10) zategnuti.

Skidanje štitnika

- ♦ Otpustite zavrtnje (10) na prstenu štitnika.
- ♦ Povucite naviše štitnik (3).

Upozorenje! Nemojte koristiti alat kada štitnik nije na svom mestu.

Napomena: Pogledajte tabelu pribora za brušenje na kraju ovog poglavlja za pribor koji se može koristiti zajedno sa ovom ugaonom brusicom.

Pričvršćivanje i uklanjanje brusnih diskova (slika B, C)

Upozorenje! Ne koristite oštećene brusne diskove.

- ♦ Postavite alat na radni sto, žlebom okrenutim nagore.
- ♦ Sl C: Pričvrstite unutrašnju prirubnicu (4) ispravno na izlaznu osovinu (5).
- ♦ Postavite brusni disk (6) na unutrašnju prirubnicu (4). Kada pričvršćujete brusni disk sa izdignutim središtem, uverite se da je izdignuti centar (7) okrenut prema unutrašnjoj prirubnici (4).
- ♦ Sl C: Zategnite spoljnu prirubnicu (h) do izlaznog vratila (5).
- ♦ Prilikom pričvršćivanja brusnog diska, prsten na vrhu spoljne prirubnice (8) mora biti okrenut prema disku.
- ♦ Pritisnite blokadu vretena (2) i sprečite rotiranje vretena (4) dok se ne zaključa u svoj položaj.
- ♦ Upotrebite ključ sa dva trna za zatezanje spoljne prirubnice (8).

Pričvršćivanje bočne ručice

Upozorenje! Pre korišćenja alata proverite da li je ručka sigurno učvršćena.

Upozorenje! Bočnu ručicu (12) treba uvek koristiti radi održavanja kontrole nad alatom.

Čvrsto pritegnite bočnu ručicu (12) u jednom od otvora sa obe strane kućišta alata.

Priprema pre upotrebe

- ◆ Pričvrstite štitnik i odgovarajuće abrazivne ili brusne diskove. Nemojte koristiti abrazivne ili preterano istrošene diskove za brušenje.
- ◆ Uverite se da su unutrašnje i spoljašnje prirubnice pravilno pričvršćene.
- ◆ Uverite se da se abrazivni ili brusni diskovi okreću u pravcu strelica na priboru i alatu.

Upotreba

Upozorenje! Uvek vodite računa o bezbednosnim merama i primenljivim propisima.

Upozorenje! Da biste smanjili opasnost od ozbiljnih povreda, isključite napajanje alata i izvucite sve utikače pre podešavanja ili uklanjanja/instaliranja bilo kog pribora.

Pre ponovnog sastavljanja alata, pritisnite i otpustite prekidač okidača da biste se uverili da je alat već isključen.

Upozorenje:

- ◆ Uverite se da su svi materijali za brušenje učvršćeni na svom mestu.
- ◆ Primenjujte samo lak pritisak na alat. Ne primenjujte bočni pritisak na abrazivni disk.
- ◆ Izbegavajte preopterećenje. Ako se alat zagreje, ostavite ga da se vrti nekoliko minuta bez opterećenja.
- ◆ Obavezno držite alat čvrsto sa obe ruke (jedna ruka na kućištu, druga na bočnoj dršci).
Pokrenite alat i postavite brusni disk na radni predmet.
- ◆ Držite ivicu diska nagnutu pod uglom od 15 do 30 stepeni u odnosu na površinu radnog predmeta.
- ◆ Kada koristite novi disk za brušenje, ne pomerajte disk u smeru B, inače će se urezati u radni predmet. Kada je ivica diska zaobljena, možete slobodno upravljati brusilicom u A ili B smeru.

Pokretanje i zaustavljanje

Upozorenje! Pre korišćenja alata proverite da li je drška sigurno učvršćena. Proverite da li prekidač za uključivanje/isključivanje radi normalno.

Pre nego što priključite alat na napajanje, proverite da li je prekidač u položaju OFF (o) kada pritisnete zadnji kraj prekidača.

Da biste pokrenuli alat, pritisnite zadnji kraj prekidača i povucite ga napred. Zatim pritisnite prednji kraj prekidača da biste ga zaključali.

Pritisnite zadnji kraj prekidača da zaustavite alat.

Upozorenje! Ne vršite uključivanje ili isključivanje alata dok je pod opterećenjem.

Pravilan položaj ruke (sl. E)

Upozorenje! Radi smanjenja opasnosti od ozbiljnih telesnih povreda, **UVEK** primenjujte pravilan položaj ruke kao što je pokazano na slici.

Upozorenje! Radi smanjenja opasnosti od ozbiljnih telesnih povreda, **UVEK** sigurno držite alat i budite pripravi za iznenadnu reakciju.

Pravilan položaj ruke znači da jednom rukom treba uhvatiti bočnu ručicu (12), a drugu ruku postaviti na kućište alata, kao što je pokazano na slici E.

Regulator brzine (sl. E)

Regulator brzine nudi dodatnu kontrolu i omogućava korišćenje alata u optimalnim uslovima koji odgovaraju priboru i materijalu.

- ◆ Okrenite regulator (11) u željeni položaj. Okrećite kontrolu naviše za veće brzine i naniže za sporije brzine.

Prekidači

Oprez! Držite kućište alata čvrsto za održavanje kontrole nad alatom prilikom pokretanja i tokom upotrebe i dok se disk ili pribor potpuno ne zaustavi. Pre nego što odložite alat, uverite se da se disk kompletno zaustavio.

NAPOMENA: Da bi se smanjilo neočekivano kretanje alata, nemojte uključivati ili isključivati alat dok je pod opterećenjem. Dozvolite da brusilica postigne punu brzinu pre nego što dodirne radnu površinu. Podignite alat sa radne površine pre nego što ga isključite. Sačekajte da alat prestane sa rotiranjem pre njegovog odlaganja.

Klizni prekidač

Upozorenje! Pre nego što povežete alat na izvor napajanja, pobrinite se da je klizni prekidač u isključenom položaju tako što ćete pritisnuti zadnji deo prekidača i pustiti ga.

Pobrinite se da klizni prekidač bude u isključenom položaju, kao što je opisano gore, posle bilo kakvog prekida u napajanju alata, na primer zbog aktiviranja sklopke usled kvara uzemljenja, reagovanja osigurača, slučajnog izvlačenja utikača iz utičnice ili nestanka struje. Ako je klizni prekidač zaključan u uključenom položaju kada se priključi na napajanje, doći će do iznenadnog pokretanja alata.

Da pokrenete alat, pomerite klizni prekidač (1) prema prednjem delu alata. Da biste zaustavili alat, pustite klizni prekidač. Za neprekidan rad, pomerite prekidač prema prednjem delu alata i pritisnite prednji deo prekidača nadole. Da biste zaustavili alat dok radi u neprekidnom režimu rada, pritisnite zadnji deo kliznog prekidača i pustite.

Blokada vretena

Blokada vretena (2) sprečava rotaciju izlaznog vratila prilikom postavljanja ili skidanja brusnog diska. Koristite blokadu vretena samo kada je alat isključen, kada je napajanje isključeno i disk se potpuno zaustavi.

Napomena: Da biste minimizirali oštećenja alata, nemojte koristiti blokadu vretena kada alat radi.

U suprotnom, može oštetiti alat. Priloženi pribor može da se odvoji i da izazove povredu.

Ako koristite blokadu vretena, pritisnite dugme za zaključavanje vretena i rotirajte izlazno vratilo dok se ne zaustavi.

Primena na metalima

Prilikom nanošenja alata na metale, uverite se da je postavljena (FID) zaštitna sklopka kako biste sprečili opasnost od metalnih strugotina.

Ako FID sklopka izazove isključenje struje, odnesite alat ovlašćenom Stanley Fat Max distributeru na popravku.

Upozorenje! U ekstremnim radnim uslovima, provodljiva prašina i pesak se mogu akumulirati u unutrašnjosti kućišta prilikom rukovanja metalnim radnim predmetima.

Ovo može stvoriti opasnost od strujnog udara jer slabi zaštitnu izolaciju u brusilici.

Da biste izbegli nakupljanje metalnih strugotina u unutrašnjosti brusilice, preporučujemo svakodnevno čišćenje ventilacionih kanala.

Pogledajte deo Održavanje.

Korišćenje brusnih diskova

Upozorenje! Metalni prah se akumulira. Prekomerna upotreba brusnog diska na metalima može povećati rizik od strujnog udara. Da biste smanjili rizik, umetnite FID sklopku pre upotrebe i svakodnevno čistite ventilacione kanale. Pratite dolenađena uputstva za održavanje da biste duvali suvi komprimovani vazduh u ventilacione kanale.

Brušenje

Površinsko brušenje sa brusnim diskovima

- ◆ Dozvolite da alat postigne krajnju brzinu pre nego što alat prinesete radnoj površini.
- ◆ Primenjujte minimalan pritisak na radnu površinu, tako da alat nastavlja da radi pri visokoj brzini. Tempo brušenja je najbolji kada alat radi pri visokoj brzini.
- ◆ Održavajte ugao od 20° do 30° između alata i radne površine.
- ◆ Pomerajte neprekidno alat napred i nazad da biste izbegli udubljenja na radnoj površini.
- ◆ Pomerite alat od radne površine pre nego što ga isključite. Sačekajte da alat prestane sa rotiranjem pre nego što ga spustite.

Mere opreza koje treba preduzeti tokom brušenja boje žicom

- ◆ Brušenje boje na bazi olova se NE PREPORUČUJE zbog otežane kontrole kontaminirane prašine. Najveća opasnost od trovanja olovom preti deci i trudnicama.
- ◆ Pošto je bez hemijske analize teško ustanoviti da li boja sadrži olovo ili ne, preporučujemo da se držite sledećih mera predostrožnosti pri glačanju bilo kakve.

Opšte informacije

Korisni saveti

- ◆ Držite svoju ugaonu brusilicu jednom rukom na kućištu, a drugom rukom čvrsto oko bočne ručice (12) kao što je prikazano na slici E.
- ◆ Uvek postavite štitnik tako da što je moguće veći deo izloženog diska bude okrenut od vas. Budite spremni na pojavu varnica kada disk dodirne metal.
- ◆ Održavajte ugao između diska i radne površine (slika D) od približno 30° prilikom brušenja i 10°- 15° prilikom glačanja (slika D) za najbolju kontrolu alata, uklanjanje materijala i minimalno opterećenje.

Oprez! Budite posebno pažljivi kada brusite u čošku jer može doći do iznenadnog, oštrog pomeranja brusilice kada disk dodirne sekundarnu površinu.

Upozorenje! Uvek nosite zaštitu za oči dok koristite ovaj električni alat.

Indikator za zamenu četkica

Motor će se automatski isključiti ukazujući na to da su ugljenične četkice skoro istrošene i da alat treba servisirati. Korisnik ne može da servisira ugljenične četkice. Odnosite alat u ovlašćeni Stanley Fat Max servis.

Održavanje

Vaš Stanley Fat Max uređaj/alat sa kablom ili akumulatorom dizajniran je za rad u dužem vremenskom periodu sa minimalnim zahtevima u pogledu održavanja.

Kontinuirani zadovoljavajući rad zavisi od pravilnog održavanja alata i redovnog čišćenja.

Upozorenje! Pre obavljanja bilo kakvih radova na održavanju električnih alata sa ili bez kabla:

- ◆ Isključite alat i izvucite utikač alata iz utičnice.
- ◆ Ili isključite alat i izvadijte bateriju iz uređaja/alata ako uređaj/alat ima posebnu bateriju.
- ◆ Ili potpuno ispraznite bateriju ako je ugrađena u alat, a zatim isključite alat.
- ◆ Pre čišćenja isključite punjač iz struje. Vaš punjač ne zahteva nikakvo drugo održavanje osim redovnog čišćenja.

- ◆ Redovno čistite ventilacione otvore na vašem uređaju/ alatu/punjaču pomoću mekane četke ili suve krpe.
- ◆ Redovno čistite kućište motora koristeći vlažnu krpu. Ne koristite bilo kakva sredstva za čišćenje koja su abrazivna ili sadrže rastvarač.
- ◆ Redovno otvarajte steznu glavu i lupkajte je da biste uklonili prašinu iz unutrašnjosti (ako je deo opreme).

Zamena utikača (samo Velika Britanija i Irska)

Ako treba namestiti novi mrežni utikač:

- ◆ Bezbedno odložite stari utikač.
- ◆ Braon provodnik povežite na kontakt za fazu u novom utikaču.
- ◆ Povežite plavi provodnik na neutralni kontakt.

Upozorenje! Ne treba povezivati kontakt za uzemljenje.













Pratite uputstva koja se isporučuju uz utikače dobrog kvaliteta.

Preporučeni osigurač: 13 A.

Rešavanje problema

Problem	Mogući uzrok	Moguće rešenje
Uređaj se ne pokreće.	Kabl nije utaknut. Kabl ili prekidač je oštećen.	Priključite alat u radnu utičnicu. Neka vam kabl ili prekidač zameni Stanley FatMax servis ili ovlašćeni serviser.)

Tabela pribora za brušenje i rezanje

Brusni diskovi	
 Štitnik, tip 27	 Štitnik, tip 27
 Prihvatna priрубnica bez navoja	
 Disk sa udubljenim centrom, tip 27	 Disk sa glavčinom tipa 27
 Stezna navrtka sa navojem	
Brusni lamelni diskovi	
 Štitnik, tip 27	 Štitnik, tip 27
	 Prihvatna priрубnica bez navoja
 Brusni lamelni diskovi sa glavčinom	 Brusni lamelni diskovi bez glavčine
	 Stezna navrtka sa navojem

Rezni diskovi tipa 41

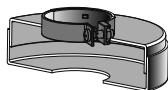

Štitnik, tip 41

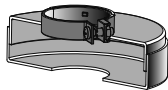

Štitnik, tip 41



Prihvatna pribrubnica



Prihvatna pribrubnica



Abrazivni rezni disk



Dijamantski rezni disk



Stezna navrtka



Stezna navrtka

Žičani diskovi



Štitnik, tip 27



Štitnik, tip 27



Žičana četka sa konusom od 3 inča



Žičana četka sa konusom od 4 inča

Brusni diskovi



Gumeni podmetač

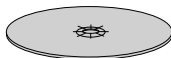

Brusni disk



Stezna navrtka sa navojem

Zaštita životne sredine



Odvojeno sakupljanje. Proizvodi i baterije označene ovim simbolom ne smeju da budu odloženi sa otpadom iz domaćinstva.

Proizvodi i baterije sadrže materijale koji se mogu reciklirati, smanjujući time potražnju za sirovinama.

Reciklirajte električne proizvode i baterije u skladu sa lokalnim propisima. Više informacija možete naći na www.2helpU.com

Tehnički podaci

		FMEG225VS
Ulazni napon	V _{AC}	230
Ulazna snaga	W	1100
Nominalna brzina	min ⁻¹	3000 - 11000
Prečnik diska	mm	125
Otvor diska	mm	22
Maks. debljina diska		
Diskovi za brušenje	mm	6
Rezni diskovi	mm	3,5
Veličina vretena		M14
Težina	Kg	2,35

Nivo zvučnog pritiska u skladu sa EN 60745:

Zvučni pritisak (L_{PA}) 86 dB(A), odstupanje (K) 3 dB(A)

Zvučna snaga (L_{WA}) 97 dB(A), odstupanje (K) 3 dB(A)

Ukupne vrednosti vibracija (vektorska suma u tri pravca) prema EN 60745:

Brušenje površine (a_{h,SG}) 6,0 m/s², odstupanje (K) 1,5 m/s²

EC izjava o usklađenosti

DIREKTIVA ZA MAŠINE



FMEG225VS ugaona brusilica

Stanley Evropa izjavljuje da su proizvodi opisani u delu

„Tehnički podaci“ usklađeni sa:

2006/42/EC, EN 60745-1:2009 + A11:2010;

EN 60745-2-3:2011 + A2:2013 + A11:2014

+ A12:2014 + A13:2015

Ovi proizvodi su takođe usklađeni sa direktivom

2014/30/EU i 2011/65/EU.

Za više informacija kontaktirajte Stanley Europe na sledećoj adresi ili ih potražite na poledini uputstva za upotrebu.

Dolepotpisani je odgovoran za pripremu tehničke dokumentacije i daje ovu izjavu za račun kompanije Stanley Europe.

Ed Higgins

Direktor - potrošački električni alati

STANLEY FATMAX Europe, Egide

Walschaertsstraat 14-18,

2800 Mechelen, Belgija

01.02.2021

Garancija

Stanley Fat Max je siguran u kvalitet svojih proizvoda i nudi potrošačima garanciju od 12 meseca od datuma kupovine.

Ova garancija je dodatna i ni na koji način ne osporava vaša zakonska prava. Ova garancija važi na teritorijama država članica Evropske Unije i na slobodnom evropskom tržištu.

Za podnošenje zahteva za garanciju zahtev mora da bude u skladu sa Stanley Fat Max uslovima i neophodno je da podnesete dokaz o kupovini prodavcu ili ovlašćenom serviseru. Uslove i odredbe Stanley Fat Max garancije koja važi 1 godine i lokacije najbližeg ovlašćenog serviseru možete naći na Internetu na adresi www.2helpu.com, ili stupanjem u kontakt sa vašom lokalnom Stanley Fat Max kancelarijom na adresi označenoj u ovom uputstvu.

Posetite našu web lokaciju www.blackanddecker.co.uk da biste registrovali svoj novi Stanley Fat Max proizvod i da biste bili redovno obaveštavani o novim proizvodima i specijalnim ponudama

Наменета употреба

Вашата Fat Max FMEG225VS аголна брусилка е дизајнирана за брусење и сечење метал и сидарски површини користејќи соодветен вид на сечен или брусен диск.

Кога се опремени со соодветен штитник, овие алатки се наменети за професионални и приватни, непрофесионални корисници.

Упатства за безбедна употреба

Општи мерки за безбедност при користење на електрични алатки



Предупредување! Прочитајте ги сите мерки за безбедност и целото упатство. Непридржување кон мерките за безбедност и долунаведените упатства може да доведе до електричен удар, пожар и/или сериозна повреда.

Сочувајте ги сите мерки за безбедност и упатства за идно прегледување.

Терминот „електрична алатка“ во сите долу наведени мерки за безбедност се однесува на Вашата електрична алатка што работи на струја (преку кабел), или на електрична алатка што работи на батерии (без кабел).

1. Безбедност на работното место

- a. **Одржувајте го работното место чисто и добро осветлено.** Пренатрупани и темни места се причина за незгоди.
- b. **Немојте да работите со електрични алатки во експлозивни окружувања, какви што постојат кога има присуство на запалливи течности, гасови или честички.** Електричните алатки произведуваат искри што можат да ги запалат честичките или испарувањата.
- c. **Држете ги децата и присутните лица настрана додека употребувате електрична алатка.** Одвлекување на вниманието може да предизвика да изгубите контрола.

2. Безбедност од електричен удар

- a. **Приклучокот на електричната алатка мора да се совпаѓа со приклучницата. Никогаш не го преправајте приклучокот. Не употребувајте адаптерски приклучоци со заземјени електрични алатки.** Непреправените приклучоци и соодветните приклучници ќе го намалат ризикот од електричен удар.
- b. **Избегнувајте телесен контакт со заземјени површини како што се цевки, радијатори, шпорети или фрижидери.** Има зголемен ризик од електричен удар ако вашето тело е заземјено.

- c. **Не ги изложувајте електричните алатки на дожд или влажност.**

Навлегувањето на вода во електричната алатка го зголемува ризикот од електричен удар.

- d. **Употребувајте го кабелот правилно. Никогаш не го употребувајте кабелот за носење, влечење или исклучување на електричната алатка. Држете го кабелот настрана од топлина, масло, остри рабови или подвижни делови.** Оштетените или заплетканите кабли го зголемуваат ризикот од електричен удар.
- e. **Кога работите со електрична алатка надвор, употребувајте продолжен кабел кој е соодветен за надворешна употреба.** Употребата на кабел што е соодветен за надворешна употреба го намалува ризикот од електричен удар.
- f. **Доколку работењето со електрична алатка во влажна средина не може да се избегне, употребувајте заштитна диференцијална (FID) склопка.** Употребата на заштитна диференцијална (FID) склопка го намалува ризикот од електричен удар.

3. Лична безбедност

- a. **Бидете претпазливи, внимавајте што правите и користете логика кога работите со електрична алатка. Не употребувајте електрична алатка кога сте уморни или кога сте под влијание на дрога, алкохол или лекови.** Еден момент на невнимание за време на работење со електрична алатка може да доведе до сериозна лична повреда.
- b. **Носете опрема за лична заштита. Секогаш носете заштита за очите.** Заштитната опрема, како што се маски против прав, нелизгачки сигурносни обувки, шлемови или штитници за слухот ќе го намали бројот на повреди кога се употребува за соодветни работни услови.
- c. **Спречете ненамерно вклучување на алатката. Обезбедете прекинувачот да биде во исклучена положба пред да ја приклучите алатката на струја или на батериски пакет, или пред да ја подигнете или пренесувате алатката.**
Пренесувањето на електрични алатки со прст на прекинувачот или приклучување на извор на струја на вклучени алатки може да доведе до незгоди.
- d. **Отстранете ги сите алатки за подесување или клучеви пред да ја вклучите електричната алатка.** Клуч или алатка за подесување што е закачена на ротирачкиот дел на електричната алатка може да доведе до повреда.
- e. **Не посегайте предалеку. Цврсто стојте на земјата и имајте рамнотежа во секое време.** Ова овозможува подобра контрола над електричната алатка во неочекувани ситуации.

- f. Носете соодветна облека. Не носете широка облека или накит. Држете ги косата, облеката и ракувиците настрана од подвижните делови. Широката облека, накитот или долгата коса може да бидат фатени во подвижните делови.
- g. Доколку на апаратите постои можност за приклучување на опрема за извлекување и собирање на прав, обезбедете таа да биде приклучена и правилно употребувана. Собирањето на правта може да ги намали опасностите поврзани со прав.
4. Употреба и одржување на електрични алатки
 - a. Не ја употребувајте електричната алатка на сила. Употребувајте електрична алатка што е соодветна за вашата работа. Соодветната електрична алатка ќе ја заврши работата подобро и побезбедно со брзината за која што била дизајнирана.
 - b. Не употребувајте ја електричната алатка доколку прекинувачот не ја вклучува и исклучува. Секоја електрична алатка што не може да се контролира преку прекинувачот е опасна и мора да биде поправена.
 - c. Исклучете го приклучокот од изворот на струја или од батерискиот пакет за електричната алатка пред да правите подесувања, менувате додатоци или пред да ја одложите електричната алатка. Таквите превентивни безбедносни мерки го намалуваат ризикот за случајно вклучување на електричната алатка.
 - d. Одлагајте ги електричните алатки што не ги употребувате надвор од досег на децата и не дозволувајте да ги употребуваат лица кои не се запознаени со нивната функција и со овие упатства. Електричните алатки се опасни кога со нив ракуваат необучени корисници.
 - e. Одржувајте ги електричните алатки. Проверете дали подвижните делови се лошо поставени, заглавени или оштетени, или постои друга состојба што би можела да влијае врз работењето на електричните алатки. Доколку електричната алатка е оштетена, однесете ја на поправка пред да ја употребите. Многу незгоди се предизвикани поради лошо одржувани електрични алатки.
 - f. Одржувајте ги алатките за сечење остри и чисти. Правилно одржуваните алатки за сечење со остри рабови за сечење имаат помала шанса да се заглават и полесно се управуваат.
 - g. Употребувајте ги електричните алатки, приборот, сечилата и сл. во склад со овие упатства, имајќи ги во предвид работните услови и работата која треба да се заврши. Употребата на електрична алатка за работа што е различна од нејзината намена може да доведе до опасна ситуација.

5. Сервис

- a. Вашата електрична алатка треба да ја сервисира квалификувано лице кое користи само идентични резервни делови. Вака ќе бидете сигурни дека се одржува безбедноста на електричната алатка.

Дополнителни мерки за безбедност при користење на електрични алатки



Предупредување! Дополнителни мерки за безбедност вообичајни при брусење, шмирглање, четкање со челична четка, полирање или абразивно сечење:

- ◆ Оваа електрична алатка е наменета за брусење, шмирглање, четкање, полирање или сечење. Прочитајте ги сите мерки за претпазливост, упатства, скици и технички карактеристики што ќе ги добиете со оваа електрична алатка.
- ◆ Непридржување кон предупредувањата и упатствата може да доведе до електричен удар, пожар и/или сериозна повреда.
- ◆ Не употребувајте додатоци кои не се посебно направени и препорачани од страна на производителот на алатката.
Тоа што додатокот може да се прикачи на вашата електрична алатка не осигурува безбедно работење.
- ◆ Брзината декларирана на додатокот мора да биде барем еднаква на максималната брзина назначена на електричната алатка. Додатоците што работат побрзо од нивната декларирана брзина можат да се скршат или да се одвојат.
- ◆ Надворешниот дијаметар и дебелината на додатокот мора да бидат во рамки на декларираните можности на Вашата електрична алатка. Додатоците со несоодветна големина не можат да бидат соодветно наместени или контролирани.
- ◆ Монтирање делови со навртување мора да биде соодветно со навојот на вретеното на брусилката.
- ◆ За додатоци што се монтираат со прирабници, внатрешниот отвор на додатокот мора да биде соодветен со дијаметарот на прирабникот.
Додатоците што не се соодветни со монтираниот хардвер на електричната алатка ќе излезат од рамнотежа, претерано ќе вибрираат и може да предизвикаат губење на контрола.
- ◆ Не употребувајте оштетени додатоци. Пред секоја употреба прегледајте дали резните тркала се напрсни или откриени, дали подлогите се напрсни, расцепени или излитени, и дали четките имаат испаднати или скршени челични влакна. Доколку електричната алатка или додатокот паднат на земја, прегледајте дали се оштетени или поставете нештетен додаток.

После прегледот и поставањето на додатокот, вклучете ја електричната алатка на максимална брзина без оптоварување во траење од една минута.

Оштетените додатоци обично се кршат за време на овој период на тестирање.

- ◆ **Носете опрема за лична заштита. Во зависност од работата, употребувајте штитник за лице или заштитни очила. По потреба, носете маска против прав, штитници за слух, ракавици и работна престилка која може да заштити од мали абразивни парчиња од предметот кој се обработува.** Заштитата за очите мора да може да запре летечки отпаднати парчиња кои се ствараат во работењето. Маската против прав или респираторот мора да бидат во можност да ги задржат честичките кои се ствараат во работењето. Продолжена изложеност на звук со висок интензитет може да предизвика губење на слухот.
- ◆ **Држете ги присутните лица на безбедна оддалеченост од работното место. Секој што ќе влезе во работниот простор мора да носи опрема за лична заштита.** Парчиња од работен материјал или од скршен додаток можат да одлетаат и да предизвикаат повреда надвор од непосредниот круг на работење.
- ◆ **Фаќајте ги електричните алатки само за изолираните површини за држење, кога вршите работа при која додатокот за сечење може да дојде во допир со скриени жици или со кабелот на алатката.**
Додатокот за сечење кој доприра жица под напон, може да ги доведе изложените метални делови од електричната алатка под напон и може да предизвика електричен удар кај ракувачот.
- ◆ **Употребувајте стегачи или други практични начини да го прицврстите предметот на обработка на стабилна подлога.** Придржувањето на предметот на обработка со рака или со тело го прави нестабилен и може да доведе до губење на контрола.
- ◆ **Поставете го кабелот подалеку од вртечкиот додаток.** Ако изгубите контрола, кабелот може да биде пресечен или закачен и вашата дланка или рака може да биде повлечена во вртечкиот додаток.
- ◆ **Никогаш не спуштајте ја електричната алатка додека додатокот не запре целосно.** Вртечкиот додаток може да се фати за површината и да ви ја одземе од контрола електричната алатка.
- ◆ **Не ја вклучувајте електричната алатка додека ја пренесувате.** Случаен контакт со вртечкиот додаток може да ја фати вашата облека, привлекувајќи го додатокот кон вашето тело.

- ◆ **Редовно чистете ги отворите за вентилација на електричната алатка.**

Вентилаторот на моторот ќе внесе прав во куќиштето и голема акумулација на метал во прав може да предизвика опасности поврзани со напонувањето.

- ◆ **Не работете со електричната алатка во близина на запалливи материјали.** Искри може да ги запалат овие материјали.
- ◆ **Не употребувајте додатоци што бараат течности за ладење.**

Употреба на вода или други течности за ладење може да доведе до електричен удар.

Напомена: Горенаведеното предупредување не важи за електрични алатки кои се посебно направени за употреба со систем со течности.

Предупредувања за повратен удар и слични опасности

Повратен удар е ненадејна реакција поради прикљештени или заглавени вртечко тркало, подлога, четка или било кој друг додаток.

Прикљештувањето или заглавувањето предизвикува нагло забавување на вртечкиот додаток, кое пак предизвикува неконтролираната електрична алатка да биде присилена да се движи во спротивен правец од вртењето на додатокот во точката на прикљештувањето.

На пример, доколку резното тркало е прикљештено или заглавено во обработуваниот предмет, работ на тркалото што влегува во точката на прикљештувањето може да влезе во површината на материјалот и да предизвика тркалото да испадне или да излета од алатката. Тркалото може или да отскокне во правец на ракувачот или настрана од него, во зависност од правецот на движењето на тркалото во точката на прикљештувањето.

Резните тркала исто така може да пукнат во овие услови.

Повратниот удар е резултат на неправилно користење на електричната алатка или на неправилни постапки или услови при работата, и може да биде избегнат доколку се применат соодветните долу наведени мерки за претпазливост.

- ◆ **Држете ја цврсто електричната алатка и поставете ги телото и раката така што ќе можете да ги издржите силите од повратниот удар.**
Секогаш употребувајте ја помошната рачка доколку ја има за да имате максимална контрола над повратниот удар или да реагирате на вртежниот момент при вклучувањето. Ракувачот може да го контролира вртежниот момент или силите на повратниот удар ако се превземени соодветни заштитни мерки.

- ◆ **Никогаш не ја ставајте раката блиску до вртчетиот додаток.**
Повратен удар може да предизвика додатокот да прејде преку вашата рака.
- ◆ **Не поставајте го телото во правец во кој ќе се движи електричната алатка доколку дојде до повратен удар.** Повратен удар ќе ја придвижи алатката во насока спротивна на движењето на тркалото во моментот на преоптоварувањето.
- ◆ **Бидете особено внимателни кога работите на аголни делови, остри рабови и др. Избегнувајте да го отскокнувате или заглавувате додатокот.**
Вртчетиот додаток има обичај да се заглави кај аголните делови, острите рабови и при отскокнувањето и да предизвика губење на контрола или повратен удар.
- ◆ **Не прикачувајте ланец за сечење дрва или назабена пила.** Таквите сечива причинуваат постојани повратни удари и губење на контрола.

Посебни мерки за безбедност при вршење на брусене и сечење

- ◆ **Употребувајте само видови на тркала кои се препорачани за Вашата електрична алатка и посебни штитници кои се направени за избраните тркала.** Тркала за кои што не е дизајнирана електричната алатка не можат соодветно да бидат заштитени и не се безбедни.
- ◆ **Брусната површина на тркала со вдлабната средина мора да се намонтира под рамнината на работ на штитникот.** Несоодветно монтирано тркало што излегува низ линијата на работ на штитникот не може да биде соодветно заштитено.
- ◆ **Штитникот мора да биде сигурно прикачен на електричната алатка и поставен за максимална безбедност, така да најмал дел од тркалото е изложен накај ракувачот.** Штитникот помага да го заштити ракувачот од скршени делови од дискот, случаен контакт со дискот и искри кои што би можеле да ја запалат облеката.
- ◆ **Тркалата мора да се користат само за препорачаната намена. На пример: немојте да брусите со страна од резно тркало.** Резните тркала се наменети за периферално брусене, страничните сили што се додаваат на овие тркала можат да предизвикаат нивно кршење.
- ◆ **Секогаш употребувајте нештетени прирабници кои се со соодветна големина и облик за избраното тркало.** Соодветните прирабници го прицврстуваат тркалото и така ја намалуваат веројатноста за негово кршење. Прирабниците за резни тркала може да се разликуваат од прирабниците за брусни тркала.

- ◆ **Не употребувајте истрошени тркала од поголеми електрични алатки.** Тркалата наменети за поголеми електрични алатки не се соодветни за поголемата брзина на помалите алатки и може да се распукаат.

Дополнителни мерки за безбедност при вршење на сечење

- ◆ **Немојте да го главите резното тркало или да нанесувате преголем притисок. Не пробувајте да направите преголема длабочина при сечењето.** Преголемото напрегање на тркалото ги зголемува оптоварувањето и подложноста кон искривување или заглавување во местото на сечењето, како и веројатноста од повратен удар и кршење на тркалото.
- ◆ **Не го поставувајте телото во правец на движењето на вртчето тркало или зад него.** Кога тркалото во точката на работењето се движи спротивно од вашето тело, потенцијалниот повратен удар може да ги придвижи вртчето тркало и електричната алатка право накај вас.
- ◆ **Кога тркалото навлегува во материјалот или кога прекинувате со сечењето поради каква и да е причина, исклучете ја електричната алатка и држете ја неподвижна додека тркалото не престане да се врти. Никогаш не обидувајте се да го отстраните резното тркало од местото на сечењето додека тркалото е во движење за да не дојде до повратен удар.** Извршете преглед и преземерте мерки да се отстрани причината за заглавување на тркалото.
- ◆ **Немојте повторно да ја вклучувате алатката додека е во обработуваниот материјал.**
Пуштете тркалото да ја достигне полната брзина и внимателно навлезете во местото на сечењето. Тркалото може да се заглави, испадне или излети поради повратен удар доколку електричната алатка се вклучи додека е во обработуваниот предмет.
- ◆ **Поставете панели за потпора при обработка на плочи или преголеми предмети за да го намалите ризикот од заглавување на тркалото или повратен удар.**
Поголемите предмети имаат тенденција да се вдлабнуваат поради својата тежина. Треба да се постават потпирачи под предметот на обработка блиску до линијата на сечењето од двете страни на тркалото, и блиску до рабовите на предметот.
- ◆ **Бидете посебно внимателни кога правите „дебно засекување“ во постоечки видови или други мртви точки.** Испакнатото тркало може да засече во гасоводни или водоводни цевки, електрични инсталации или објекти што може да предизвикаат повратен удар.

Посебни мерки за безбедност при вршење на шмирглање

- ◆ Не употребувајте преголема хартија за шмирглање.

Следете ги препораките на производителот при изборот на хартија за шмирглање. Поголема хартија за шмирглање која преоѓа преку подлогата за шмирглање може да се расцепи и да предизвика заглавување или отцепување на дискот или повратен удар.

Посебни мерки за безбедност при четкање

- ◆ Знајте дека четката исфрла челични влакна дури и за време на нормално работење. Не ги напрегајте премногу челичните влакна преку нанесување на преголем притисок врз четката. Челичните влакна лесно можат да пробијат тенка облека и/или кожа.
- ◆ Доколку се препорачува употреба на штитник при четкање, не дозволувајте допир помеѓу четката или тркалото со челичните влакна и штитникот. Дискот со челичните влакна или четката може да се прошири во дијаметар како резултат од работењето и центрифугалните сили.

Безбедност на други лица

- ◆ Овој уред не е наменет за употреба од страна на лица (вклучувајќи и деца) со намалени физички, сетилни или ментални способности, или кои немаат искуство и знаење, освен ако не им се пружи надзор или упатства за употреба на уредот од страна на лице кое е одговорно за нивната безбедност.
- ◆ Треба да се надгледуваат децата за да се осигура дека не си играат со уредот.

Преостанати ризици

Кога се употребува алатката може да се јават дополнителни преостанати ризици што не се вклучени во предупредувањата.

Овие ризици може да се појават поради неправилна употреба, долготрајна употреба и др.

Дури и ако се применат соодветните правила за безбедност и се воведат безбедносна опрема, одредени останати ризици не може да се избегнат. Тоа се:

- ◆ Повреди предизвикани поради допир на вртечки или подвижни делови.
- ◆ Повреди при менување на делови, сечила или додатоци.
- ◆ Повреди предизвикани поради долготрајна употреба на алатката. Кога користите алатка подолг период, обезбедете да правите повремени паузи.
- ◆ Оштетување на слухот.

- ◆ Здравствените опасности предизвикани од дишење на прав произведен од употребата на Вашата алатка (на пример:- обработка на дрво, особено даб, бука и иверица.)

Вибрации

Декларираните вредности на емитирани вибрации кои се наведени во техничките податоци и декларацијата за сообразност се измерени во склад со стандардната метода за тестирање според EN 60745 и можат да се користат за споредување на една алатка со друга. Декларираната вредност на емитирани вибрации може исто така да се користи за прелиминарна проценка на изложеност на вибрации.

Предупредување! Вредноста на емитирани вибрации за време на користењето на електричната алатка може да се разликува од декларираната вредност во зависност од начинот на кој алатката се употребува. Нивото на вибрации може да се зголеми над декларираното ниво.

Кога се проценува изложеноста на вибрации за да се одредат мерките за безбедност кои ги пропишува 2002/44/EK за заштита на лица кои редовно употребуваат електрични алатки на работното место, проценката на изложеност на вибрации треба да ги земе во предвид условите и начинот на кој алатката се употребува, вклучувајќи ги и сите делови од работниот циклус, како што се времињата кога алатката е исклучена, кога е вклучена и неоптоварена, и времето на работење со неа.

Ознаки на алатката

Следните слики, заедно со кодот на датумот, се прикажани на алатката:



Предупредување! За да се намали ризикот од повреди, корисникот мора да го прочита упатството за работа.



Носете заштитни очила кога работите со оваа алатка.



Носете заштита за ушите кога работите со оваа алатка

Безбедност од електричен удар



Вашот полнач е двојно изолиран; затоа не е потребна жица за заземјување. Секогаш проверете дали напонот на струјното напојување одговара на напонот кој е деклариран на плочката.

- ◆ Ако струјниот кабел е оштетен, мора да биде заменет од страна на производителот или на овластен сервисен центар на Stanley Fat Max за да се избегне опасност.

Опаѓање на волтажа

При струјни импулси може да дојде до краткорочни паѓања на напонот. При неповолни услови на довод на струја, другата опрема може да биде засегната.

Ако импедансата на системот на електричната струја е пониска од 0,107 Ω, не е веројатно да настанат пречки

Карактеристики

Оваа алатка има некои или сите од долу наведените карактеристики.

1. Прекинувач за вклучување и исклучување
2. Копче за блокирање на вретеното
3. Штитник
11. Бројчаник за промена на брзина
12. Странична рачка

Постепено забрзување

Постепеното забрзување овозможува постепено зголемување на брзината за да се избегне почетното ненадејно движење при вклучувањето. Оваа карактеристика е особено корисна при работа во тесни простории.

Без напон

Функцијата „Без напон“ го спречува рестартирањето на брусилката без да се вклучи прекинувачот ако има прекин во напонот.

Склопување

Предупредување! За да спречите случајна работа, изгаснете и исклучете ја алатката пред да ги извршите следните операции.

Доколку не го направите тоа, може да дојде до сериозна повреда.

Прикачување и отстранување на штитникот на тркалото (Скица А)

Предупредување! За да ја минимизирате опасноста од сериозни лични повреди, Ве молиме, исклучете ја алатката од напојувањето и исклучете ги сите приклучници пред да прилагодувате или извадите/монтирате каков било додаток. Пред повторно да ја склопите алатката, притиснете и ослободете го копчето за вклучување за да се осигурате дека алатката е исклучена.

Прикачување на штитникот

- ◆ Поставете ја аголната брусилка на работна клупа, со жлебот свртен нагоре.
- ◆ Донесете ја прирабницата на прстенот на штитникот (3) преку жлебот (9) на картерот.
- ◆ Свртете го штитникот (3) спротивно од стрелките на часовникот за 150 степени.
- ◆ Проверете дали завртките (10) се затегнати.

Отстранување на штитникот

- ◆ Олабавете ја завртката (10) од прстенот на штитникот.
- ◆ Повлечете го штитникот нагоре (3).

Предупредување! Не ракувајте со алатката кога безбедносниот штитник не е поставен.

Напомена: Видете во табелата со додатоци за брусење на крајот од овој дел за додатоци што може да се користат заедно со оваа аголна брусилка.

Прикачување и отстранување на тркалата за брусење (Скици В, С)

Предупредување! Не употребувајте оштетени тркала за брусење.

- ◆ Поставете ја алатката на работна клупа, со жлебот свртен нагоре.
- ◆ Скица С: Правилно закачете ја внатрешната прирабница (4) на излезната осовина (5).
- ◆ Ставете го тркалото за брусење (6) на внатрешната прирабница (4). Кога прикачувате тркало за брусење со подигнат центар, проверете дали подигнатиот центар (7) е свртен кон внатрешната прирабница (4).
- ◆ Скица С: Затегнете ја надворешната прирабница (h) до излезната осовина (5).
- ◆ При прицврстување на тркалото за брусење, прстенот на горниот дел од надворешната прирабница (8) мора да биде свртен кон тркалото.
- ◆ Притиснете го блокачот на вретеното (2) и спречете го вретеното (4) од ротирање додека не се зацврсти во положба.
- ◆ Користете го клучот со иглички за затегнување на надворешната прирабница (8).

Прикачување на Страничната Рачка

Предупредување! Пред употреба на алатката, проверете дали рачката е добро прицврстена.

Предупредување! Страничната рачка (12) секогаш треба да се употребува за постојано одржување на контрола врз алатката.

Навртете ја страничната рачка (12) цврсто во една од дупките од било која страна на картерот.

Подготовка пред употреба

- ◆ Прикачете безбедносниот штитник и соодветните абразивни или брусни тркала. Не користете абразивни или брусни тркала кои се премногу истрошени.
- ◆ Проверете дали внатрешните и надворешните прирабници се правилно прицврстени.
- ◆ Осигурајте се дека абразивните или тркалата за шмирглање да се вртат во насока на стрелките на додатоците и на алатката.

Употреба

Предупредување! Секогаш работете во склад со упатствата за безбедна употреба и соодветните правила.

Предупредување! За да ја минимизирате опасноста од сериозни лични повреди, Ве молиме, исклучете ја алатката од напојувањето и исклучете ги сите приклучници пред да прилагодувате или извадите/монтирате каков било додаток.

Пред повторно да ја склопите алатката, притиснете и ослободете го копчето за вклучување за да се осигурате дека алатката е исклучена.

Предупредување:

- ◆ Бидете сигурни дека сите материјали што треба да се избрусени се обезбедени во добра положба.
- ◆ Нанесете само лесен притисок врз алатката. Немојте да нанесувате страничен притисок на абразивниот диск.
- ◆ Избегнувајте да ја преоптоварувате алатката. Доколку алатката стане топла, оставете ја да работи неколку минути без оптоварување.
- ◆ Погрижете се цврсто да ја држите алатката со двете раце (едната рака на кукиштето, другата на страничната рачка). Вклучете ја алатката и доведете го тркалото за брусење на работното парче.
- ◆ Држете го тркалото навалено под агол од 15 до 30 степени во однос на површината на работното парче.
- ◆ Кога користите ново тркало за брусење, не управувајте со тркалото во насока В, во спротивно, ќе се засече во работното парче. Кога работ на тркалото е заоблен, можете слободно да ракувате со брусилкаа во насока А или В.

Почнување и запирање

Предупредување! Пред употреба на алатката, проверете дали рачката е добро прицврстена. Проверете дали прекинувачот за вклучување/исклучување (ON/OFF) работи нормално.

Пред да ја приклучите алатката во напојувањето, проверете дали прекинувачот е во исклучена положба (OFF) кога го притискате задниот крај на прекинувачот.

За да ја вклучите алатката, притиснете го задниот крај на прекинувачот и лизнете го напред. Потоа притиснете го предниот крај на прекинувачот за да го заклучите.

Притиснете го задниот крај на прекинувачот за да ја запрете алатката.

Предупредување! Не ја вклучувајте или исклучувајте алатката кога е под оптоварување.

Правилна положба на рацете (Скица Е)

Предупредување! За да го намалите ризикот од сериозна лична повреда, **СЕКОГАШ** користете ја правилната положба на рацете како што е прикажано.

Предупредување! За да го намалите ризикот од сериозна лична повреда, **СЕКОГАШ** држете ја цврсто алатката очекувајќи ненадејна реакција.

Правилната положба на рацете наложува едната рака да биде на страничната рачка (12), а другата на телото на алатката, како што е прикажано на скица Е.

Бројчаник за променлива брзина (Скица Е)

Бројчаникот за брзо бирање на променлива брзина нуди дополнителна контрола на алатката и овозможува алатката да се користи во оптимални услови за да одговара на додатоците и материјалот.

- ◆ Вртете го бројчаникот (11) во посакувана положба. Свртете го бројчаникот нагоре за поголема брзина и надолу за помала брзина.

Прекинувачи

Претпазливост! Држете телото на алатката цврсто за да одржите контрола врз алатката при вклучување и за време на користењето и додека тркалото или додатокот не престане да се врти. Осигурајте се дека тркалото целосно застанало пред да ја слуштите алатката.

НАПОМЕНА: За да се намалат неочекуваните движења на алатката, не ја вклучувајте или исклучувајте алатката кога има оптеретување. Дозволете брусилката да ја постигне потребната брзина пред да го допре работниот материјал. Тргнете ја алатката од работната површина пред да ја исклучите. Дозволете и на алатката да престане да се врти пред да ја слуштите.

Прекинувач-лизгач

Предупредување! Пред да ја поврзете алатката со напојување на електрична струја, осигурајте се дека лизгачкиот прекинувач е во позиција за исклучено со притискање и ослободување на задниот дел од прекинувачот.

Осигурајте се дека лизгачкиот прекинувач е во позиција за исклучено како што е опишано погоре по прекинување на доводот на струја во алатката поради активација на прекинувачот за дефект, паѓање фаза, ненадејно исклучување од доводот на струја или снемвање струја.

Ако лизгачкиот прекинувач е ставен на вклучено кога ќе се поврзе струјата, алатката ќе почне да работи неочекувано. За да ја вклучите алатката, лизнете го прекинувачот-лизгач (1) кон предниот дел од алатката. За да ја запрете алатката, ослободете го прекинувачот-лизгач. За континуирана работа, лизгајте го прекинувачот кон предната страна на алатката и притиснете го предниот дел на прекинувачот навнатре. За да ја сопрете алатката додека работи во континуиран режим, притиснете го задниот дел од лизгачкиот прекинувач и ослободете го.

Копче за блокирање на вретеното

Заклучување на вретеното (2) го спречува ротирањето на излезното вратило при прикачување или отстранување на тркалото за брусење. Користете заклучување на вретеното само кога алатката е исклучена, струјата е исклучена и тркалото е целосно запрено.

Напомена: За да се минимизираат оштетувањата на алатката, не користете заклучување на вретеното кога алатката работи.

Во спротивно, тоа може да ја оштети алатката. Приложените додатоци може да се откачат и да предизвикаат повреда.

Ако користите заклучување на вретеното, притиснете го копчето за заклучување на вретеното и ротирајте го излезното вратило додека не застане.

Примена на метали

Кога алатката ја применувате на метал, осигурајте заштитната диференцијална (FID) склопка да биде вметната за да се избегнат опасност од метални струганицы.

Ако заштитната диференцијална (FID) склопка предизвика исклучување на напојувањето, пратете ја алатката до овластен продавач на Fat Max за поправка.

Предупредување! При екстремни работни услови, може да се акумулира спроводлива прашина и ронки на внатрешноста на кукиштето при ракување со метални работни парчиња.

Ова може да создаде опасност од електричен удар бидејќи ја ослабува заштитната изолација во брусилката. За да избегнете таложење на метални струганицы во внатрешноста на брусилката, препорачуваме секојдневно да ги чистите вентилационите канали.

Погледнете во Одржување.

Користење на тркала за брусење

Предупредување! Металниот прав се акумулира. Прекумерната употреба на тркалото за брусење на метали може да го зголеми ризикот од електричен удар. За да го намалите ризикот, вметнете заштитна диференцијална (FID) склопка пред употреба и чистете

ги вентилационите канали секојдневно. Следете ги упатствата за одржување подолу за да ги издувате со сув компримиран воздух каналите за вентилација.

Брусење

Површинско брусење со брусни тркала

- ◆ Дозволете и на алатката да постигне целосна брзина пред да ја допрете алатката на работната површина.
- ◆ Нанесете минимален притисок врз работната површина, дозволувајќи и на алатката да работи со голема брзина. Стапката на брусење е најголема кога алатката работи со голема брзина.
- ◆ Одржувајте агол од 20° до 30° меѓу алатката и работната површина.
- ◆ Постојано движете ја алатката напред-назад за да избегнете создавање на вдлабнатина во работната површина.
- ◆ Тргнете ја алатката од работната површина пред да ја исклучите. Дозволете и на алатката да престане да се врти пред да ја спуштите.

Мерки за заштита што треба да се преземат кога се струга боја

- ◆ Брусење на оловна боја НЕ СЕ ПРЕПОРАЧУВА поради тешкотијата при контролирањето на контаминираниот прав. Најголема е опасност од труење со олово за децата и трудниците.
- ◆ Бидејќи е тешко да се идентификува дали некоја боја содржи или не содржи олово без хемиска анализа, ние ги препорачуваме следниве мерки за заштита додека се струга која било боја.

Генерални информации

Корисни навестувања

- ◆ Држете ја аголната брусилка со едната рака на телото, а другата рака цврсто околу страничната рачка (12) како што е прикажано на скица Е.
- ◆ Секогаш поставувајте го штитникот така што, колку е можно поголем дел од изложениот диск да е насочен настрана од вас. Бидете спремни на проток од искри кога дискот ќе допре метал.
- ◆ Одржувајте агол помеѓу дискот и работната површина (Скица D) од приближно 30° при брусење и 10°- 15° кога брусите (Скица D) за најдобра контрола на алаката, отстранување на материјалот и минимално оптоварување.

Претпазливост! Внимавајте кога брусите во агол бидејќи може да се доживее ненадејно, остро движење на брусилката кога тркалото ќе контактира во вторична површина.

Предупредување! Секогаш носете заштита за очи додека ракувате со оваа електрична алатка.

Истрошени четкици

Моторот автоматски ќе се исклучи и со тоа ќе значи дека графитните четкички се скоро истрошени и дека на алатката и е потребно сервисирање. Графитните четкички не може да ги менува корисникот.

Носете ја алатката кај овластен Stanley Fat Max сервисер.

Одржување

Вашата Stanley Fat Max уред/алатка, со или без кабел, е направена да работи долго време со минимално одржување.

Постојаното работење на задоволително ниво зависи од правилната грижа за алатката и редовното чистење.

Предупредување! Пред извршување на одржување на електрични алатки со или без кабел:

- ◆ Исклучете ја алатката/уредот и извадете го приклучокот од штекер.
- ◆ Или исклучете ја алатката или уредот и извадете ја батеријата доколку алатката или уредот има одвоен батериски пакет.
- ◆ Или целосно истрошете ја батеријата доколку таа е составен дел од алатката и тогаш исклучете ја.
- ◆ Извадете го приклучокот на полначот од приклучницата пред да го исчистите. На вашиот полнач не му е потребно никакво одржување освен редовно чистење.
- ◆ Редовно чистете ги отворите за вентилација на вашиот уред, алатка или полнач со употреба на мека четка или сува крпа.
- ◆ Редовно чистете го кукиштето на моторот со употреба на влажна крпа. Не употребувајте абразивни средства за чистење или средства за чистење на база на растворувач.
- ◆ Редовно отворајте го футерот (доколку го има) и лесно чукнете го да ја отстраните правта од внатрешноста.

Замена на приклучок за струја (само за Велика Британија и Ирска)

Доколку треба да се монтира нов приклучок за струја:

- ◆ Внимателно ослободете се од стариот приклучок.
- ◆ Поврзете го кафеавиот кабел на приклучокот за фаза во новиот приклучок.
- ◆ Поврзете го синиот кабел со неутралниот терминал.

Предупредување! Ништо не смее да се поврзува на терминалот за заземјување.





Следете ги упатствата за монтирање и обезбедете квалитетни приклучоци.

Препорачан осигурувач: 13 A.

Решавање на проблеми

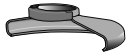
Проблем	Можна причина	Можно решение
Уредот не сака да се вклучи.	Кабелот не е приклучен во штекер. Кабелот или прекинувачот се оштетени.	Вклучете ја алатката во функционален штекер. Кабелот или прекинувачот се заменува во сервисен центар Stanley FatMax или овластен сервисер.)

Скица на додатоци за брусење и сечење

Тркала за брусење	
 Штитник тип 27	 Штитник тип 27
 Поддржувачка прирабница без навој	
 Тркало со вдлабнат центар тип 27	 Тип 27 осовински тркала
 Навртка со навој	
Употреба на ламеласти дискови за шмирглање	
 Штитник тип 27	 Штитник тип 27
 Осовински ламеласти дискови за шмирглање	 Поддржувачка прирабница без навој
	 не-осовински ламеласти дискови за шмирглање
	 Навртка со навој

Тип 41 резни тркала	
 Штитник тип 41	 Штитник тип 41
 Поддржувачка прирабница	 Поддржувачка прирабница
 Абразивни резни тркала	 Дијамантски резни тркала
 Стегач за прицврстување	 Стегач за прицврстување
Тркала со челични влакна	
 Штитник тип 27	 Штитник тип 27
 3 inch четка во форма на чашка	 4 inch четка во форма на чашка
Диск за шмирглање	
 Гумена подлога	
 Диск за шмирглање	
 Навртка со навој	

Заштита на животната средина



Одвоено собирање. Производите и батериите означени со овој симбол не смеат да се фрлаат со обичниот домашен отпад.

Производите и батериите содржат материјали коишто можат да бидат обновени или рециклирани, притоа намалувајќи ја побарувачката за сировини.

Ве молиме рециклирајте ги електричните производи и батерии според локалните одредби. Повеќе информации се достапни на www.2helpU.com

Технички податоци

		FMEG225VS
Влезен напон	V _{наизменична струја}	230
Влезна моќност	W	1100
Рангирана брзина	min ⁻¹	3000 - 11000
Дијаметар на тркалото	mm	125
Отвор на дискот	mm	22
Максимална дебелина на дискот		
Брусни дискови	mm	6
Диск за сечење	mm	3,5
Големина на вретено		M14
Тежина	Kg	2,35

Ниво на звучен притисок спрема EN 60745:

Звучен притисок (L_{ра}) 86 dB(A), отстапување (K) 3 dB(A)
звучна моќност (L_{WA}) 97 dB(A), отстапување (K) 3 dB(A)

Вкупна вредност на вибрациите (векторска сума по три оски) спрема EN 60745:

Површинско брусење (a_{h,SG}) 6,0 m/s², отстапување (K) 1,5 m/s²

Декларација за сообразност со правилата на ЕК

ДИРЕКТИВА ЗА МАШИНИ



FMEG225VS Аголна брусилка

Stanley Europe декларира дека производите опишани под „технички податоци“ се во склад со:

2006/42/ЕК, EN 60745-1:2009 + A11:2010;
EN 60745-2-3:2011 + A2:2013 + A11:2014
+ A12:2014 + A13:2015

Овие производи исто така се во склад со Директивата 2014/30/ЕУ и 2011/65/ЕУ.

За повеќе информации, ве молиме да стапете во контакт со Stanley Europe преку следнава адреса или да погледнете од другата страна на упатството.

Долу потпишаниот е одговорен за составување на техничките податоци и ја дава оваа декларација во име на Stanley Europe.

Ед Хигинс

Директор – Електрични алатки за потрошувачи
STANLEY FATMAX Европа, Egide
Walschaertsstraat 14-18,
2800 Mechelen, Белгија
01.02.2021

Гаранција

Stanley FatMax верува во квалитетот на своите производи и им нуди на корисниците гаранција од 12 месеци од датумот на купување. Гаранцијата ги дополнува и на ниеден начин не ги ограничува вашите законски права. Гаранцијата важи на териториите на земјите-членки на Европската Унија и на Европската зона на слободна трговија.

За да направите барање на гаранцијата, барањето мора да биде направено според условите за користење на Stanley FatMax и вие ќе треба да приложите доказ за купувањето на продавачот или на овластениот сервисер. Условите за користење на едногодишната гаранција на Stanley FatMax и локацијата на вашиот најблизок овластен сервисер можат да се најдат на интернет на www.2helpU.com, или преку контактирање на вашата локална филијала на Stanley FatMax на адресата што се наоѓа во овој прирачник.

Ве молиме да го посетите нашиот сајт www.blackanddecker.co.uk за да го регистрирате вашиот нов Stanley Fat Max производ и за да бидете известени за новите производи и специјалните понуди

МАКЕДОНСКИ